

4 SOLUTIONS

A PAVIMENTO PER BALCONI
FRONTE SOLETTA PER BALCONI
FRONTE LATO GRADINO PER SCALE
A SCOMPARSA PER BALCONI

FLOOR FOR BALCONIES
FRONT BASE FOR BALCONIES
STEP FRONT SIDE FOR STAIRS
HIDDEN FOR BALCONIES



TOTAL GLASS

SISTEMA DI ANCORAGGIO PER PARAPETTI IN CRISTALLO, ADATTO PER BALCONI, RAMPE SCALE, DIVISORI E PISCINE SIA IN INTERNO CHE ESTERNO.

CRYSTAL PARAPET ANCHORAGE SYSTEM, SUITABLE FOR BALCONIES, FLIGHTS OF STAIRS, PARTITIONS, AND POOLS, BOTH FOR INDOOR AND OUTDOOR USE.

ACCESSORI E PROFILATI
ISTRUZIONI DI MONTAGGIO
ACCESSORIES AND PROFILES
ASSEMBLY INSTRUCTION



TOTAL GLASS È UN SISTEMA BREVETTATO DI ANCORAGGIO PER PARAPETTI IN CRISTALLO UNICO ED INNOVATIVO PROGETTATO PER RISPONDERE ALLE ATTUALI RICHIESTE DI SICUREZZA, DI FACILE MONTAGGIO E MANUTENZIONE.

- Certificato per edificio pubblico fino a 300 Kg e per edificio privato fino a 200 Kg per metro lineare
- Facilità di montaggio senza l'ausilio di ponteggi esterni
- Nuovo sistema di scarico delle acque senza interruzione del cristallo
- Regolazione e manutenzione facilitata anche dopo la posa
- Predisposto per l'illuminazione del cristallo mediante LED
- Grazie alla vasta gamma di soluzioni quali: a pavimento, fronte soletta balcone, lato gradino per scale, a scomparsa, il sistema TOTAL GLASS può essere personalizzato per rispondere ad ogni esigenza

TOTAL GLASS

TOTAL GLASS IS AN UNIQUE, INNOVATIVE, AND PATENTED CRYSTAL PARAPET ANCHORAGE SYSTEM, DESIGNED TO MEET THE CURRENT DEMANDS FOR SAFETY, EASE OF ASSEMBLY, AND MAINTENANCE.

- Certified for public building up to 300 Kg per linear meter and for private building up to 200 Kg per linear meter
- Easy of assembly without the use of external scaffoldings
- New water discharge system without crystal interruption
- Easy adjustment and maintenance even after laying
- Fitted for crystal lighting by means of LEDs
- Thanks to the wide range of solutions like: floor, balcony front base, side step for stairs, hidden, the TOTAL GLASS system can be customized to meet all needs



TG 300

Supporto di fissaggio a pavimento

Floor fixing support

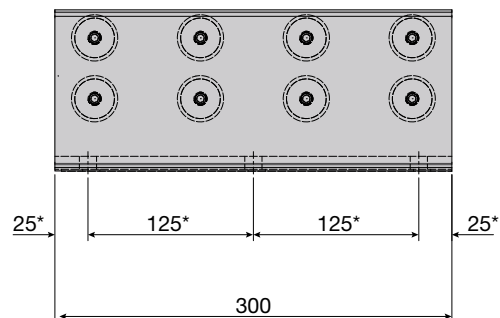
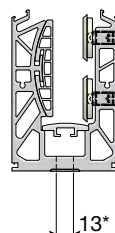
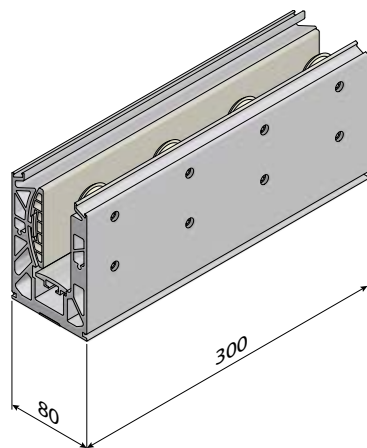

*Diametro e interasse fori di fissaggio
*Fixing holes diameter and spacing

TG 323

Dima di foratura per TG 300

Drilling template for TG 300

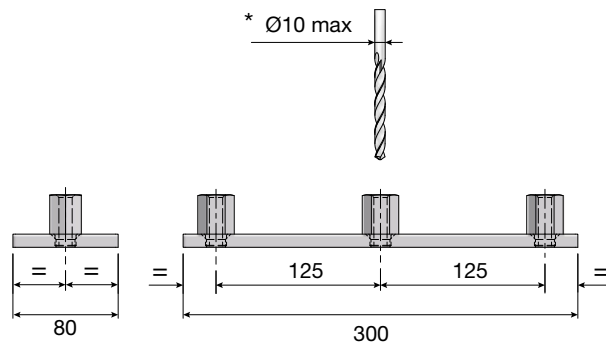
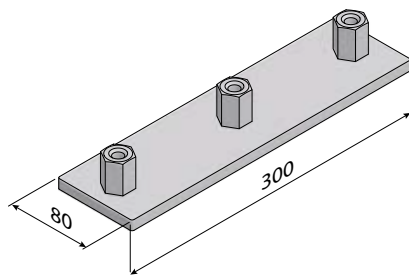

*Foro di preparazione e riferimento
*Preparation and reference hole

TG 301

Supporto di fissaggio a pavimento

Floor fixing support

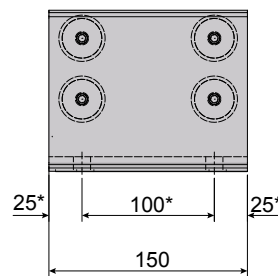
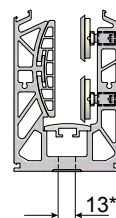
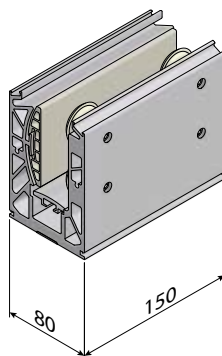

*Diametro e interasse fori di fissaggio
*Fixing holes diameter and spacing

TG 324

Dima di foratura per TG 301

Drilling template for TG 301

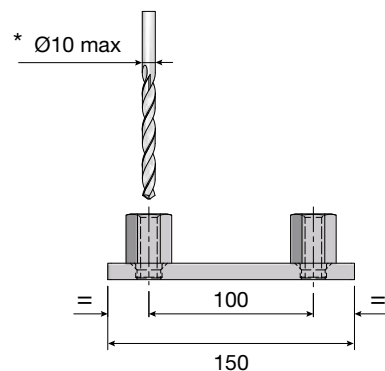
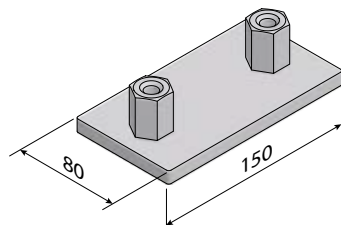

*Foro di preparazione e riferimento
*Preparation and reference hole

TG 319

Angolo a 90° esterno

External 90° corner

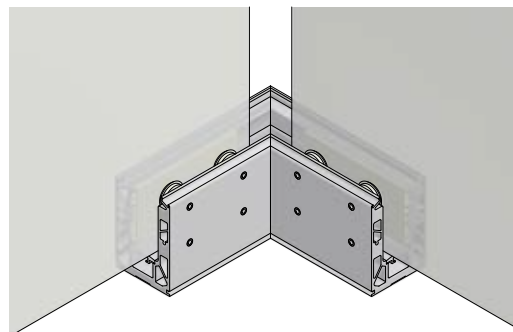
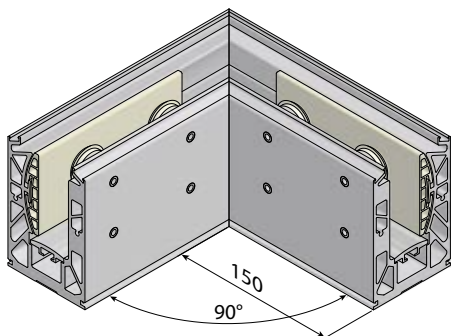

TG 320

Angolo a 90° interno

Internal 90° corner

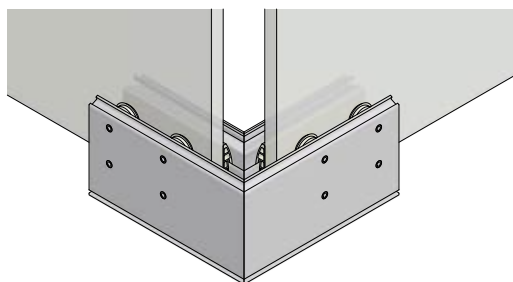
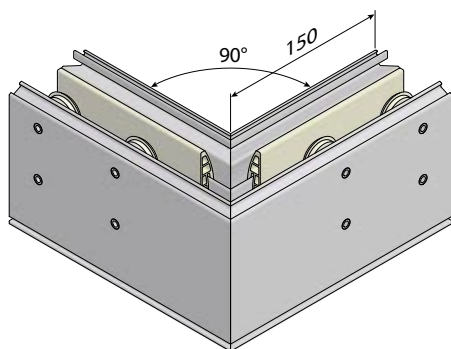

TG 308

Copertella laterale

• Trasporto a cura del cliente

Side cover

• Transportation at the customer's expense

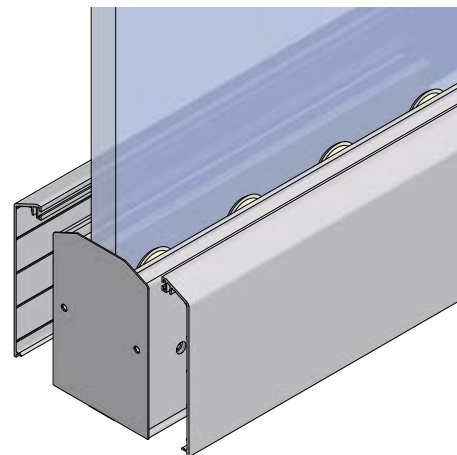
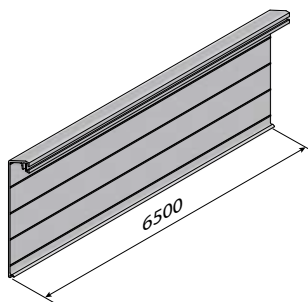

TG 312

Copertella laterale

Side cover

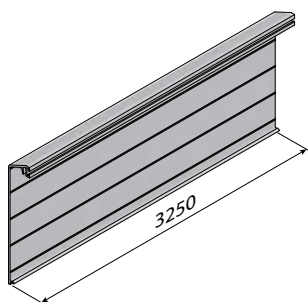

TG 303

Sistema di scarico acque piovane

Drain water discharge

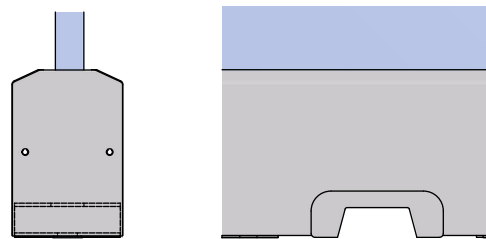
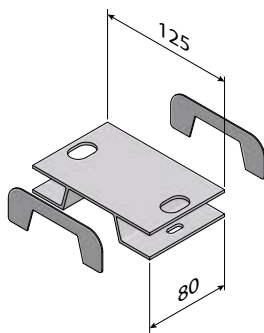

Eeguire intaglio rettangolare di dimensioni
65mm x 25mm sul profilo del carter
Perform a rectangular cut sized 65mm x 25mm
on the crankcase outline

TG 302

Tappo laterale

Side cap

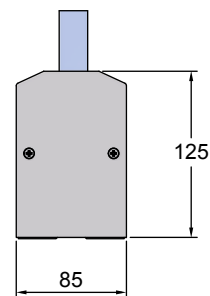
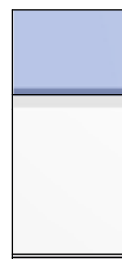
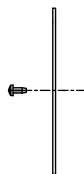
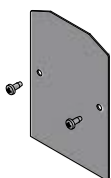

RAPPORTO DI PROVA N. 322434

Luogo e data di emissione: Bellaria-Igea Marina - Italia, 19/02/2015
Committente: COMPAS S.r.l. Via Gobetti, 21 - 20090 BUCCINASCIO (MI) - Italia

Data della richiesta della prova: 14/11/2014

Numero e data della commessa: 64861, 17/11/2014

Data del ricevimento del campione: 05/02/2015

Data dell'esecuzione della prova: 05/02/2015

Oggetto della prova: resistenza al carico statico orizzontale lineare secondo il D.M. Infrastrutture del 14/01/2008 e la norma UNI 10806:1999 e resistenza al carico dinamico secondo le norme UNI 10807:1999, NF P01-013:1988 e UNI EN 14019:2004 di parapetto

Luogo della prova: Istituto Giordano S.p.A. Via Erbosa, 72 - 47043 Gatteo (FC) - Italia

Provenienza del campione: campionato e fornito dal Committente

Identificazione del campione in accettazione: n. 2015/0209/B

Denominazione del campione*.

Il campione sottoposto a prova è denominato "SERIE UNICA Mod. TOTAL GLASS P.12841".

Descrizione del campione*.

Il campione sottoposto a prova è costituito da un parapetto in alluminio per balconi e scale in estruso in lega di alluminio 6060 (UNI 9006/1) allo stato T5, avente le seguenti caratteristiche dimensionali:

- larghezza d'ingombro misurata = 1200 mm;
- altezza utile misurata = 1100 mm.

Il campione, fra l'altro, è dotato di:

- pannellatura in vetro antisfondamento stratificato di spessore 10 + 1.52 pvb + 10 mm;
- n. 3 supporti "TG 300" in alluminio per il fissaggio alla pavimentazione;
- n. 3 appoggi laterali in ABS per il vetro;
- n. 3 appoggi inferiori in plexiglass per il vetro;
- n. 24 dischetti di supporto per il vetro.

Fotografia del campione dopo urto al centro del tamponamento.



Fotografia del campione dopo essere stato sottoposto al carico statico lineare orizzontale.



Conclusioni

| Prova | Norma di riferimento | Requisito | Esito |
|------------------------------------|---|-----------|----------------------|
| Carico statico orizzontale lineare | D.M. Infrastrutture del 14/01/2008 (tabella 3.1.II) | 3,0 kN/m | Conforme |
| Carico dinamico | UNI 10807:1999 | 300 mm | Conforme |
| | NF P01-013:1988 | 1200 mm | Conforme |
| | UNI EN 14019:2004 | 950 mm | Conforme (classe I5) |

(*) secondo le dichiarazioni del Committente.

RAPPORTO DI PROVA N. 322433

Luogo e data di emissione: Bellaria-Igea Marina - Italia, 19/02/2015
Committente: COMPAS S.r.l. Via Gobetti, 21 - 20090 BUCCINASCIO (MI) - Italia

Data della richiesta della prova: 14/11/2014

Numero e data della commessa: 64861, 17/11/2014

Data del ricevimento del campione: 05/02/2015

Data dell'esecuzione della prova: 05/02/2015

Oggetto della prova: resistenza al carico statico orizzontale lineare secondo il D.M. Infrastrutture del 14/01/2008 e la norma UNI 10806:1999 e resistenza al carico dinamico secondo le norme UNI 10807:1999, NF P01-013:1988 e UNI EN 14019:2004 di parapetto

Luogo della prova: Istituto Giordano S.p.A. Via Erbosa, 72 - 47043 Gatteo (FC) - Italia

Provenienza del campione: campionato e fornito dal Committente

Identificazione del campione in accettazione: n. 2015/0209/B

Denominazione del campione*.

Il campione sottoposto a prova è denominato "SERIE UNICA Mod. TOTAL GLASS P.12840".

Descrizione del campione*.

Il campione sottoposto a prova è costituito da un parapetto in alluminio per balconi e scale in estruso in lega di alluminio 6060 (UNI 9006/1) allo stato T5, avente le seguenti caratteristiche dimensionali:

- larghezza d'ingombro misurata = 1200 mm;
- altezza utile misurata = 1100 mm.

Il campione, fra l'altro, è dotato di:

- pannellatura in vetro antisfondamento stratificato di spessore 8 + 1.52 pvb + 8 mm;
- n. 3 supporti "TG 300" in alluminio per il fissaggio alla pavimentazione;
- n. 3 appoggi laterali in ABS per il vetro;
- n. 3 appoggi inferiori in plexiglass per il vetro;
- n. 24 dischetti di supporto per il vetro.

Fotografia del campione dopo urto al centro del tamponamento.



Fotografia del campione durante l'applicazione del carico statico lineare orizzontale.



Conclusioni

| Prova | Norma di riferimento | Requisito | Esito |
|------------------------------------|---|-----------|----------|
| Carico statico orizzontale lineare | D.M. Infrastrutture del 14/01/2008 (tabella 3.1.II) | 2,0 kN/m | Conforme |
| Carico dinamico | UNI 10807:1999 | 300 mm | Conforme |
| | NF P01-013:1988 | 1200 mm | Conforme |

(*) secondo le dichiarazioni del Committente.

ISTRUZIONI DI MONTAGGIO | ASSEMBLY INSTRUCTION

1.

Tracciare una linea retta sulla quale verranno praticati i fori per il fissaggio dei supporti.
Forare secondo le misure riportate in figura, quindi applicare le barre filettate.
Infilare nelle barre filettate le guarnizioni fornite con gli accessori TG 300 e TG 301

Draw a straight line on which can be drilled the holes for bracket fastening.
Drill a hole according to the measures indicated in the figure, then apply the threaded rods.
Insert the seals in the threaded rods with the accessories TG 300 and TG 301.

Esempio utile alla realizzazione di un'installazione idonea ad accogliere un vetro di lunghezza pari a 1.2 m sfruttando n. 1 supporto TG 300 posto al centro del vetro e n. 2 supporti TG 301 posti all'estremità; per installazioni con più vetri si fa sempre riferimento alle misure riportate, applicando però gli interassi di TG 300 per ogni supporto intermedio.

Useful example to realize a suitable installation for accommodating a piece of glass 1.2 m in length using a TG 300 support placed at the center of the piece itself and two TG 301 supports placed at its ends. The measures indicated have to be applied also for installations with more than one piece of glass, but using the interaxle spacing of TG 300 for every intermediate support.

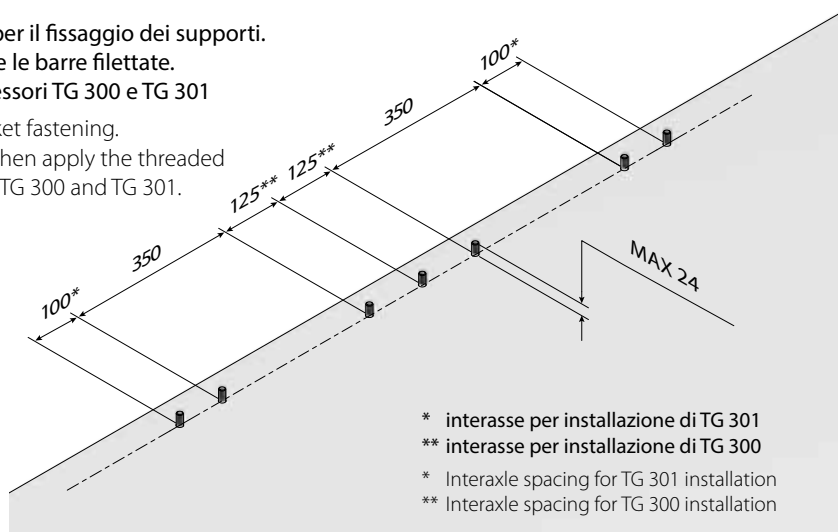

Possibilità di utilizzo dime TG 323 e TG 324 per una foratura immediata

Possibility to use TG 323 and TG 324 templates for immediate drilling

2.

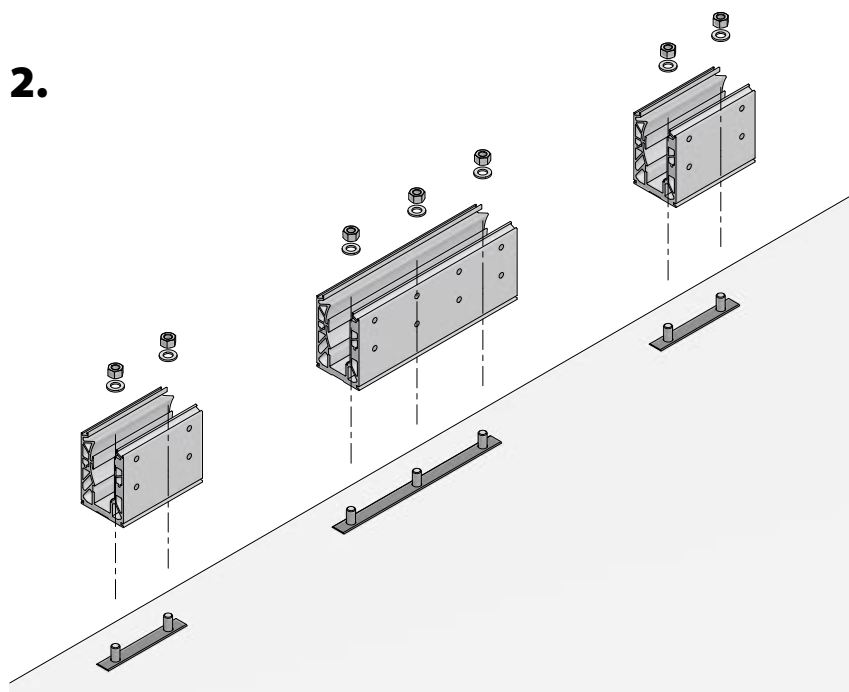

Fissare gli accessori TG 300 e TG 301 alla pavimentazione

Fasten the accessories TG 300 and TG 301 to the floor

3.

Agganciare la copertella posteriore completa di apposita guarnizione ed inserire nelle apposite sedi il poggivetro in policarbonato trasparente* e l'appoggio laterale in abs, infine avvitare in senso antiorario fino a battuta i grani completi di piattelli in nylon (4 per TG 301, 8 per TG 300)

Fasten posterior cover with the specific seal and insert the glass supporting tables in transparent polycarbonate and the lateral supports in abs in their specific seats, then fasten the plates in nylon by fully screwing counterclockwise grub screws (4 rounds for TG 301, 8 rounds for TG 300)

*Nei casi in cui è previsto il montaggio del sistema con illuminazione a led il poggivetro in policarbonato sarà composto da un unico pezzo di lunghezza pari a quella dell'installazione

*In the cases in which assembling of the lighting system with LED support has to be performed, the glass supporting table in transparent polycarbonate will be composed by a single piece of length equal to that of the installation.

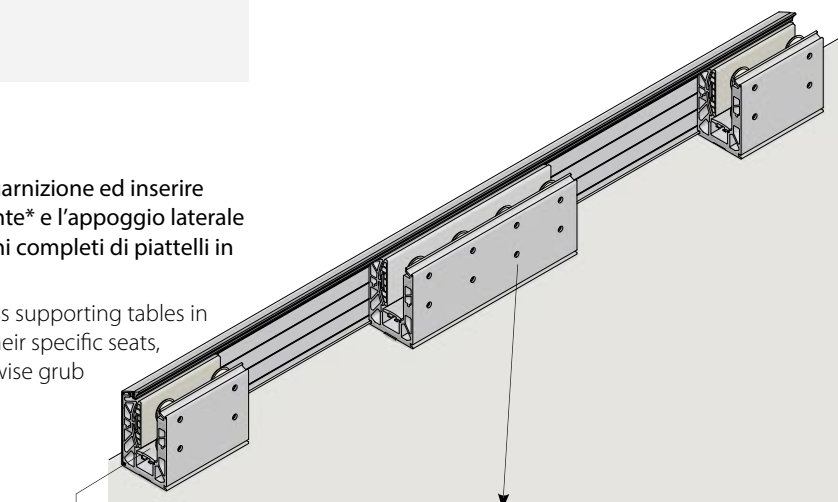

TG 311 - TG 313

Se non si monta il sistema LED il segmento di policarbonato di lunghezza pari al supporto TG 300 e TG 301 è incluso nell'accessorio

If the LED system is not mounted, the segment in polycarbonate of length equal to the TG 300 and TG 301 support is included in the accessory.



Piattello basculante che segue l'inclinazione del vetro

The tilting and self-stabilizing plate following the glass inclination

ISTRUZIONI DI MONTAGGIO | ASSEMBLY INSTRUCTION

4.

Inserire il vetro e regolare la posizione utilizzando i piattelli in nylon autorientanti, infine bloccare mediante i grani *

Insert the piece of glass and adjust position using the self-orienting plates in nylon, then block using grub screws *

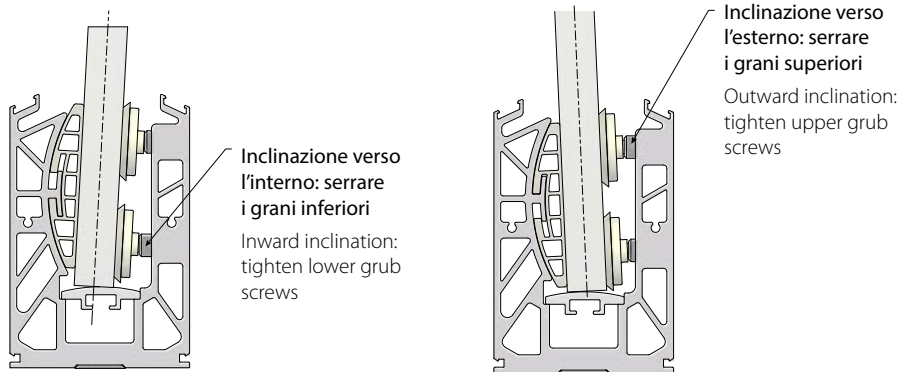

N.B.: il criterio di certificazione è rispettato se almeno il 50% della lunghezza totale dell'installazione è supportato dagli accessori TG 300 e TG 301

N.B.: the certification criterion is respected if at least 50% of total length of the installation is supported by TG 300 and TG 301 accessories

Esempio per modulo da 1200mm:
TG 301 (150mm) + TG 300 (300mm) + TG 301 (150mm) = 600mm

Example for 1200 mm module:
TG 301 (150mm) + TG 300 (300mm) + TG 301 (150mm) = 600mm

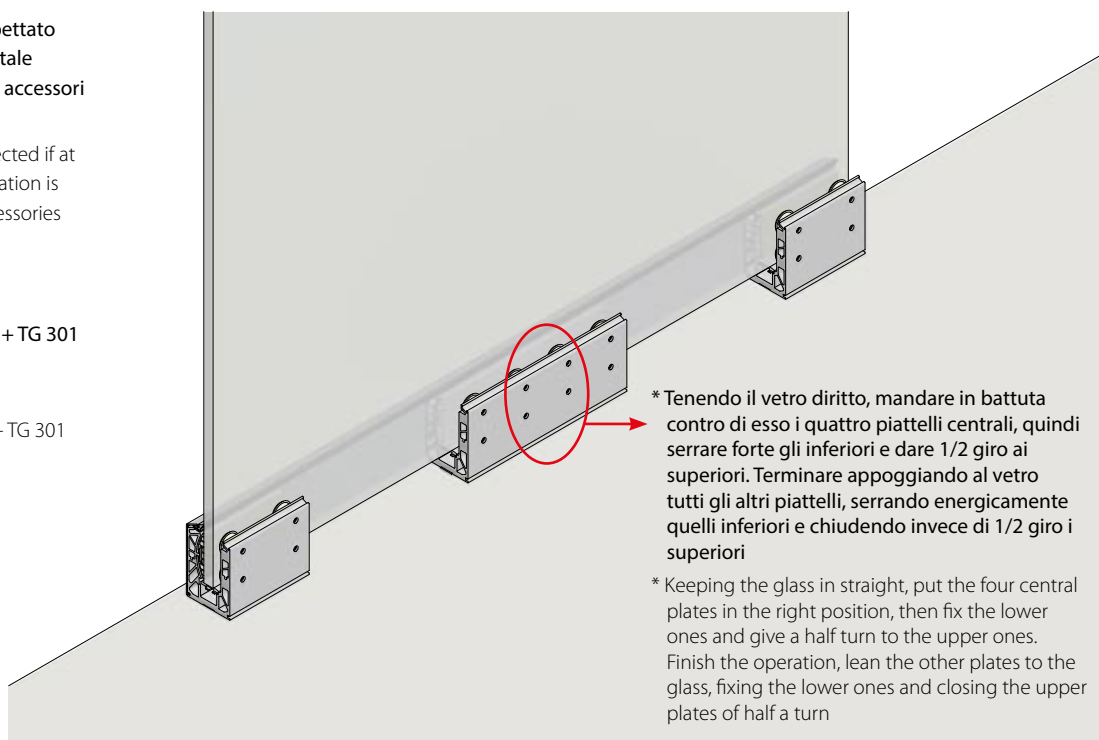

5.

Agganciare la copertella anteriore completa di guarnizione e fissare i tappi laterali

Fasten front cover with its specific seal and lock lateral caps

A garanzia di maggiore impermeabilità, siliconare il bordo inferiore della copertella interna

To guarantee a better impermeability, siliconize the lower edge of the internal cover

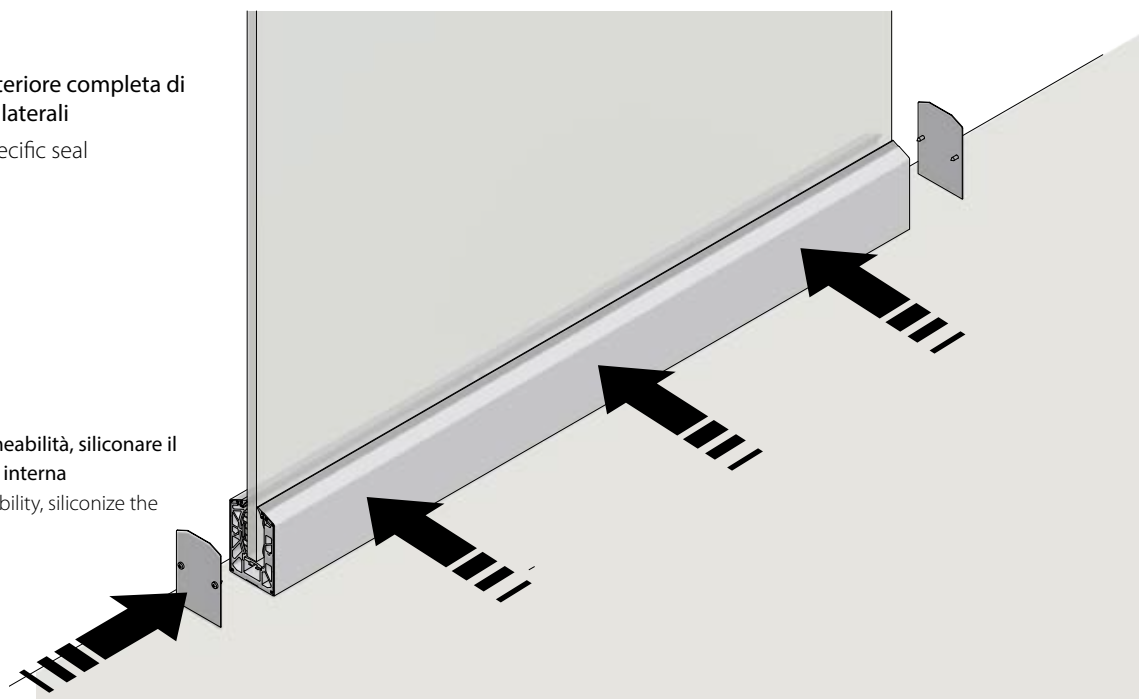

ACCESSORI E PROFILATI | ACCESSORIES AND PROFILES

TG 400

Supporto di fissaggio fronte soletta
 • per vetri da mm 17,52

Front base fixing support
 • for glasses of 17.52 mm

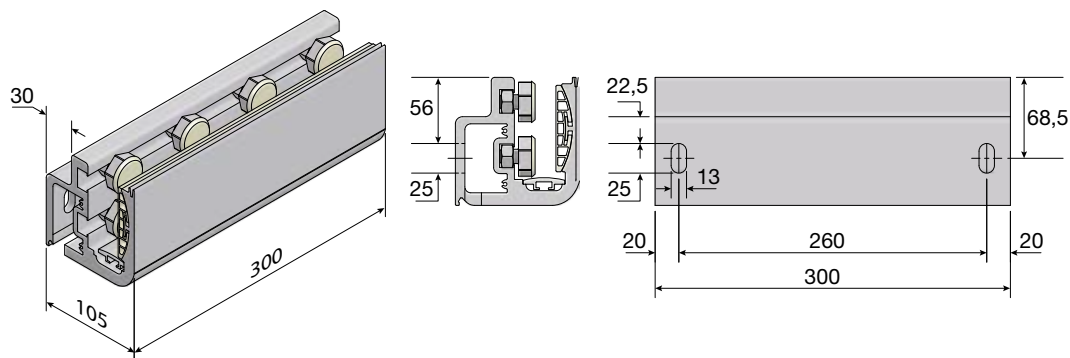

TG 402

Supporto di fissaggio fronte soletta
 • per vetri da mm 21,52

Front base fixing support
 • for glasses of 21.52 mm

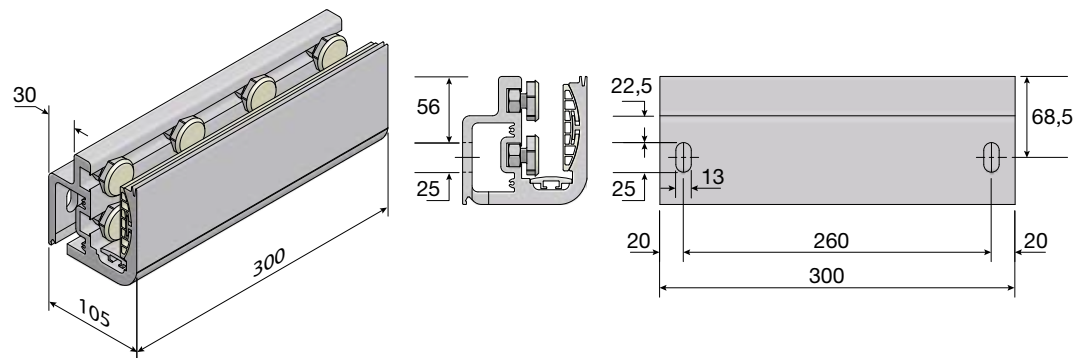

TG 414

Dima di foratura
 • per TG 400 e TG 402

Drilling template
 • for TG 400 and TG 402

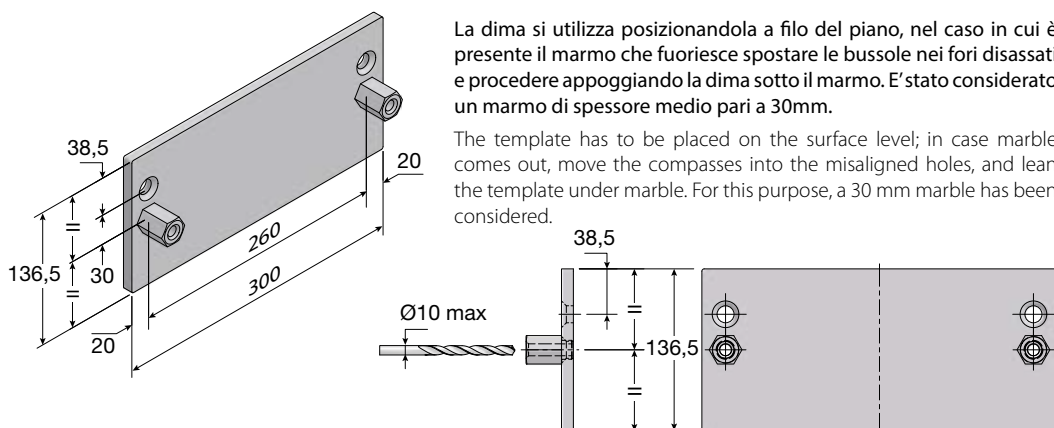

TG 401

Supporto di fissaggio fronte soletta
 • per vetri da mm 17,52

Front base fixing support
 • for glasses of 17.52 mm

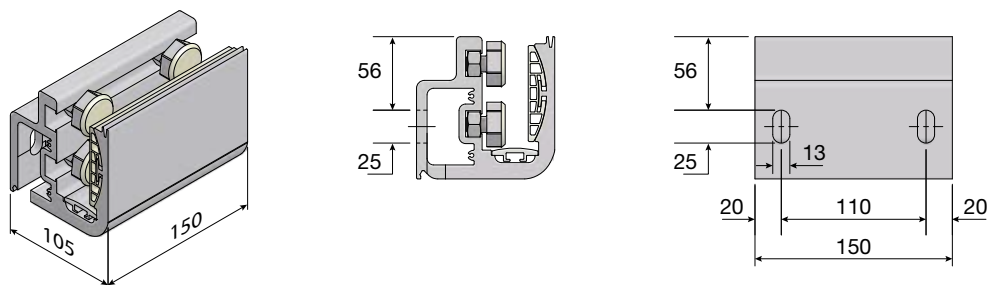

TG 403

Supporto di fissaggio fronte soletta
 • per vetri da mm 21,52

Front base fixing support
 • for glasses of 21.52 mm

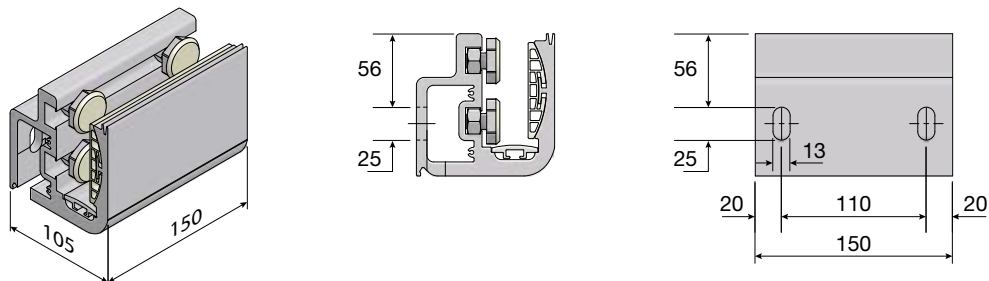

ACCESSORI E PROFILATI | ACCESSORIES AND PROFILES

TG 415

Dima di foratura
 • per TG 401 e TG 403

Drilling template
 • for TG 401 and TG 403

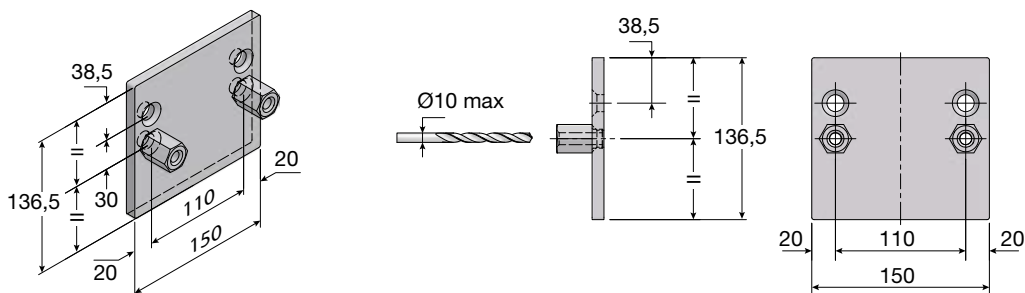

La dima si utilizza posizionandola a filo del piano, nel caso in cui è presente il marmo che fuoriesce spostare le bussole nei fori disassati e procedere appoggiando la dima sotto il marmo. E' stato considerato un marmo di spessore medio pari a 30mm.

The template has to be placed on the surface level; in case marble comes out, move the compasses into the misaligned holes, and lean the template under marble. For this purpose, a 30 mm marble has been considered.

TG 404 DX

Tappo destro
 • per supporti TG 400, TG 401, TG 402 e TG 403

Right cap
 • for TG 400, TG 401, TG 402 and TG 403 supports

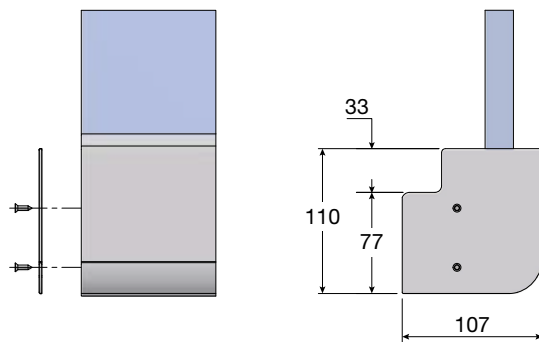
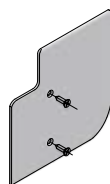

TG 404 SX

Tappo sinistro
 • per supporti TG 400, TG 401, TG 402 e TG 403

Left cap
 • for TG 400, TG 401, TG 402 and TG 403 supports

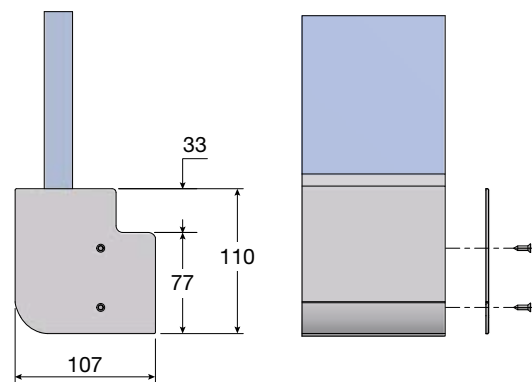

TG 405

Copertella frontale
 • Barra da 3,25m

Front cover
 • 3.25m bar

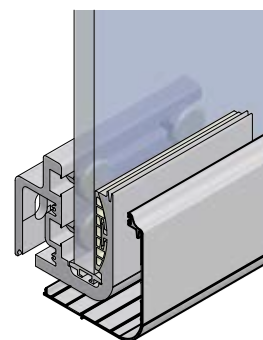
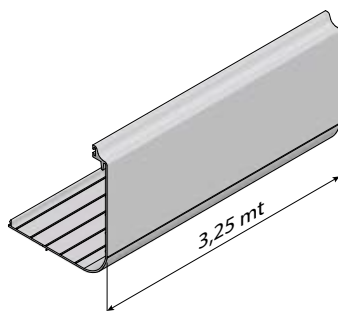

TG 406

Copertella frontale
 • Barra da 6,5 m
 • Trasporto a cura del cliente

Front cover
 • 6.5 m bar
 • Transportation at the customer's expense

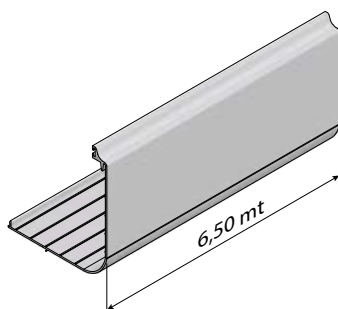

Attenzione: la copertella va sempre fissata con vite autoflettante in corrispondenza dell'accessorio e della tacca di posizione presente sul profilo della copertella.

Caution: the cover must be fixed with self-tapping screws in correspondence of the accessory and the position notch on the cover profile.

TG 407

Copertella piano balcone
 • Barra da 3,25 m

Balcony cover
 • 3.25 m bar

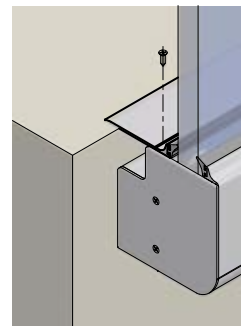
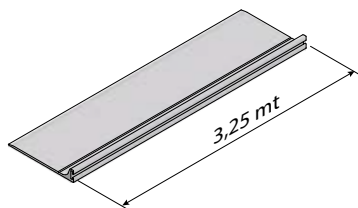

TG 408

Copertella piano balcone
 • Barra da 6,5 m
 • Trasporto a cura del cliente

Balcony cover
 • 3.25 m bar
 • Transportation at the customer's expense

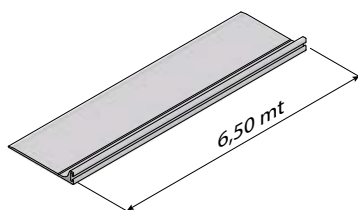

Attenzione: la copertella va sempre fissata con vite autofilettante in corrispondenza dell'accessorio e della tacca di posizione presente sul profilo della copertella.

Caution: the cover must be fixed with self-tapping screws in correspondence of the accessory and the position notch on the cover profile.

ACCESSORI E PROFILATI | ACCESSORIES AND PROFILES

TG 410

Supporto inclinato 30° DX
 • per vetri di spessore 17,52 mm

Right 30° inclined support
 • for 17.52 mm thick glass

*Spessore vetro
 * Glass thickness

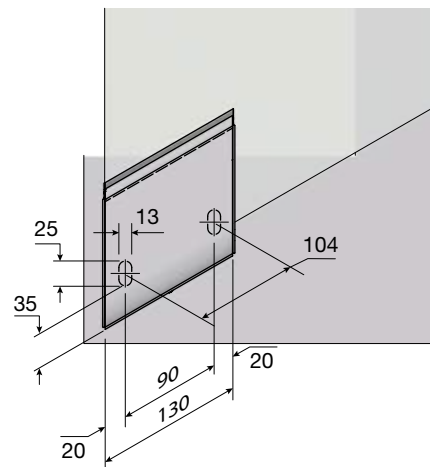
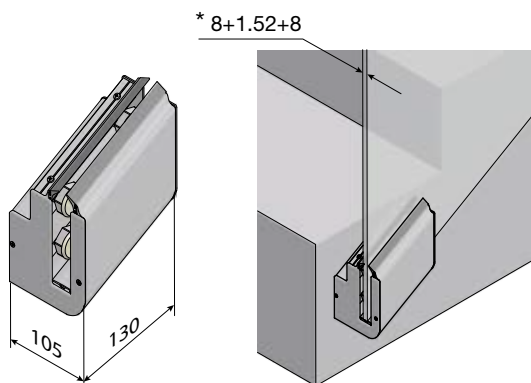

TG 412

Supporto inclinato 30° DX
 • per vetri di spessore 21,52 mm

Right 30° inclined support
 • for 21.52 mm thick glass

*Spessore vetro
 * Glass thickness

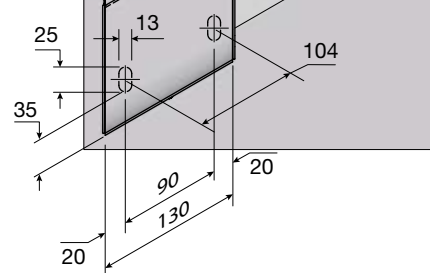
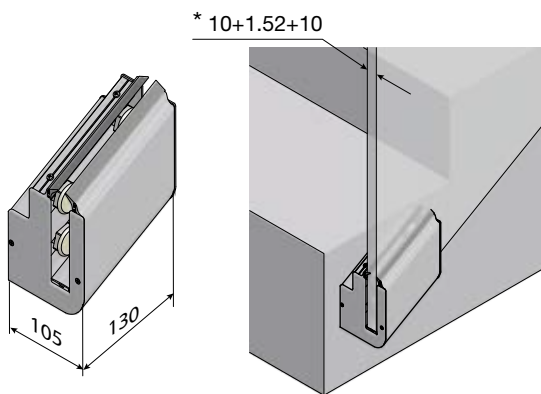

TG 411

Supporto inclinato 30° SX
 • per vetri di spessore 17,52 mm

Left 30° inclined support
 • for 17.52 mm thick glass

*Spessore vetro
 * Glass thickness

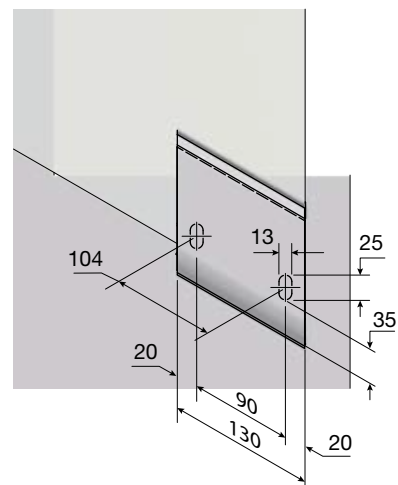
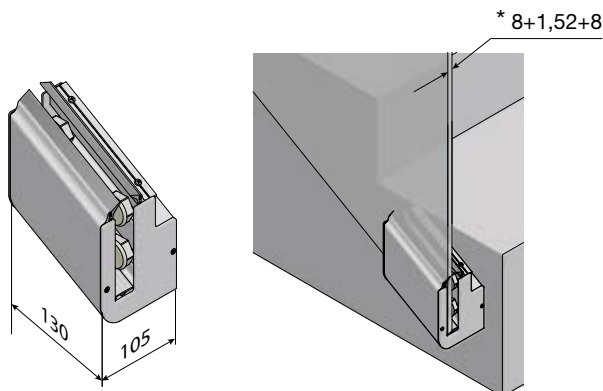

TG 413

Supporto inclinato 30° SX
 • per vetri di spessore 21,52 mm

Left 30° inclined support
 • for 21.52 mm thick glass

*Spessore vetro
 * Glass thickness

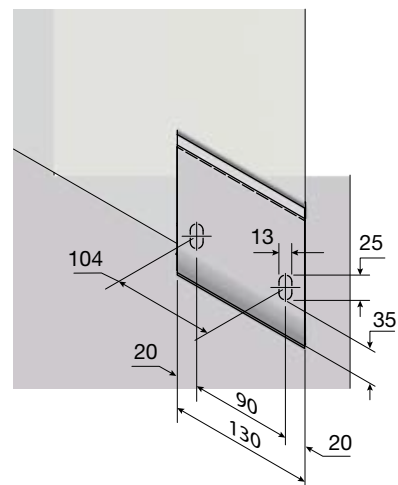
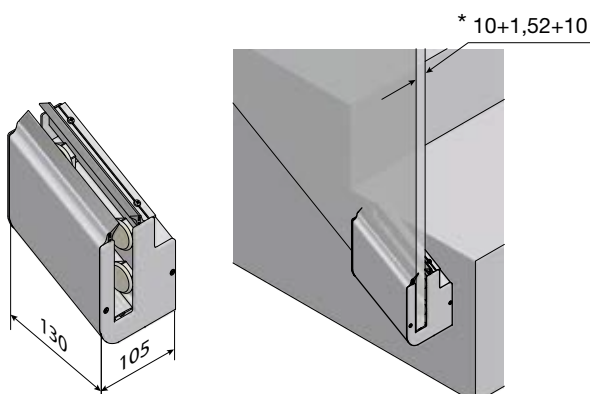

RAPPORTO DI PROVA N. 331623

Luogo e data di emissione: Bellaria-Igea Marina - Italia, 23/02/2016
Committente: COMPAS S.r.l. Via Gobetti, 21 - 20090 BUCCINASCIO (MI) - Italia

Data della richiesta della prova: 17/11/2015

Numero e data della commessa: 69048, 10/02/2016

Data del ricevimento del campione: 08/02/2016

Data dell'esecuzione della prova: 10/02/2016

Oggetto della prova: resistenza al carico statico orizzontale lineare secondo il D.M. Infrastrutture del 14/01/2008 e la norma UNI 10806:1999 e resistenza al carico dinamico secondo le norme UNI 10807:1999, NF P01-013:1988 e UNI EN 14019:2004 di parapetto.

Luogo della prova: Istituto Giordano S.p.A. Via Erbosca, 72 - 47043 Gatteo (FC) - Italia

Provenienza del campione: campionato e fornito dal Committente

Identificazione del campione in accettazione: n. 2016/0255

Denominazione del campione*.

Il campione sottoposto a prova è denominato "TOTAL GLASS P.13000".

Descrizione del campione*.

Il campione sottoposto a prova è costituito da un parapetto in alluminio per balconi e scale in estruso in lega di alluminio 6060, allo stato T6, avente le seguenti caratteristiche dimensionali:

- larghezza d'ingombro misurata = 1200 mm;
- altezza utile misurata = 1100 mm.

Il campione, in particolare, è formato da:

- n. 1 supporto "TG 400" composto da n. 1 supporto in alluminio per fissaggio fronte soletta, n. 8 piattelli in alluminio, n. 8 dischetti in nylon, n. 8 dadi UNI 5588 M12, n. 1 appoggio laterale in ABS e n. 1 piastrina di appoggio in policarbonato trasparente;
- n. 2 supporti "TG 401" ciascuno composto da n. 1 supporto in alluminio per fissaggio fronte soletta, n. 4 piattelli in alluminio, n. 4 dischetti in nylon, n. 4 dadi UNI 5588 M12, n. 1 appoggio laterale in ABS e n. 1 piastrina di appoggio in policarbonato trasparente;
- vetro antisfondamento stratificato temperato 1200 mm(L) x 1200 mm(H) di spessore 8+1.52+8 mm.

Fotografie del campione dopo urto al centro del tamponamento.

Fotografia del campione dopo essere stato sottoposto al carico statico lineare orizzontale.



Conclusioni

| Prova | Norma di riferimento | Requisito | Esito |
|------------------------------------|---|-----------|----------------------|
| Carico statico orizzontale lineare | D.M. Infrastrutture del 14/01/2008 (tabella 3.1.II) | 2,0 kN/m | Conforme |
| Carico dinamico | UNI 10807 | 300 mm | Conforme |
| | NF P01-013 | 1200 mm | Conforme |
| | UNI EN 14019 | 950 mm | Conforme (classe I5) |

(*) secondo le dichiarazioni del Committente.

RAPPORTO DI PROVA N. 331624

Luogo e data di emissione: Bellaria-Igea Marina - Italia, 23/02/2016

Committente: COMPAS S.r.l. Via Gobetti, 21 - 20090 BUCCINASCO (MI) - Italia

Data della richiesta della prova: 17/11/2015

Numero e data della commessa: 69048, 10/02/2016

Data del ricevimento del campione: 08/02/2016

Data dell'esecuzione della prova: 10/02/2016

Oggetto della prova: resistenza al carico statico orizzontale lineare secondo il D.M. Infrastrutture del 14/01/2008 e la norma UNI 10806:1999 e resistenza al carico dinamico secondo le norme UNI 10807:1999, NF P01-013:1988 e UNI EN 14019:2004 di parapetto.

Luogo della prova: Istituto Giordano S.p.A. Via Erbosca, 72 - 47043 Gatteo (FC) - Italia

Provenienza del campione: campionato e fornito dal Committente

Identificazione del campione in accettazione: n. 2016/0255

Denominazione del campione*.

Il campione sottoposto a prova è denominato "TOTAL GLASS P.13001".

Descrizione del campione*.

Il campione sottoposto a prova è costituito da un parapetto in alluminio per balconi e scale in estruso in lega di alluminio 6060, allo stato T6, avente le seguenti caratteristiche dimensionali:

- larghezza d'ingombro misurata = 1200 mm;
- altezza utile misurata = 1100 mm.

Il campione, in particolare, è formato da:

- n. 1 supporto "TG 400" composto da n. 1 supporto in alluminio per fissaggio fronte soletta, n. 8 piattelli in alluminio, n. 8 dischetti in nylon, n. 8 dadi UNI 5588 M12, n. 1 appoggio laterale in ABS e n. 1 piastrina di appoggio in policarbonato trasparente;
- n. 2 supporti "TG 401" ciascuno composto da n. 1 supporto in alluminio per fissaggio fronte soletta, n. 4 piattelli in alluminio, n. 4 dischetti in nylon, n. 4 dadi UNI 5588 M12, n. 1 appoggio laterale in ABS e n. 1 piastrina di appoggio in policarbonato trasparente;
- vetro antisfondamento stratificato temperato 1200 mm(L) x 1200 mm(H) di spessore 10+1.52+10 mm.

Fotografie del campione dopo urto al centro del tamponamento.



Particolare del campione.



Conclusioni

| Prova | Norma di riferimento | Requisito | Esito |
|------------------------------------|---|-----------|----------------------|
| Carico statico orizzontale lineare | D.M. Infrastrutture del 14/01/2008 (tabella 3.1.II) | 3,0 kN/m | Conforme |
| Carico dinamico | UNI 10807 | 300 mm | Conforme |
| | NF P01-013 | 1200 mm | Conforme |
| | UNI EN 14019 | 950 mm | Conforme (classe I5) |

(*) secondo le dichiarazioni del Committente.

MONTAGGIO FRONTE SOLETTA - BALCONI | FRONT BASE ASSEMBLY - BALCONY

1.

In assenza di marmo sporgente posizionare le dime a filo del pavimento e forare utilizzando i fori centrali rispettando le corrette distanze tra i supporti e seguire le linee guida riportate di seguito a seconda della tipologia di vostro interesse. Qualora vi sia il marmo sporgente usare i fori disassati delle dime.

In absence of protruding marble, place the templates at the floor level and drill using the central holes and respecting the right distances between the supports. Then follow the guidelines below according to the desired type. In case of protruding marble, use the misaligned holes of the template.

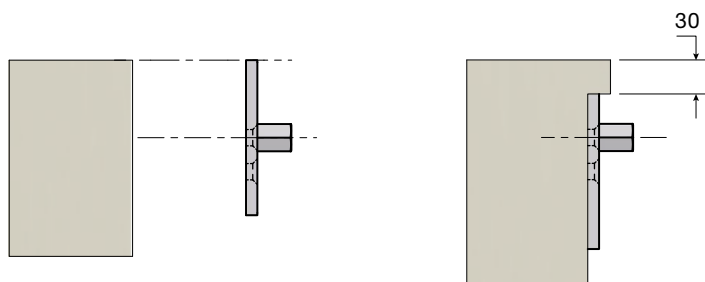

A filo pavimento usare i fori centrali (contrassegnati come fori "A")

Use the central holes at the floor level (marked as "A" holes)

In presenza di marmo appoggiarsi al piano inferiore del marmo e forare usando i fori disassati (contrassegnati come fori "B")

In case of marble, lean against the lower marble surface and drill using the misaligned holes (marked as "B" holes)

A. DISPOSIZIONE SUPPORTI PER SOLUZIONE EDILIZIA PRIVATA (Kg 200/mt. lin)

ARRANGEMENT OF SUPPORTS FOR PRIVATE BUILDING SOLUTIONS (Kg 200/linear meter)

Il 50% della lunghezza totale dell'installazione deve essere coperta dai supporti.

Esempio per modulo base da 1200mm: almeno 600 mm dovranno essere coperti da accessori.

Elenco Supporti e loro disposizione necessari per rispettare i criteri di certificazione:

- partenza con TG 401 (mm 150)
 - centrale TG 400 (mm 300)
 - finale con TG 401 (mm 150)
- 150+300+150=600 mm (metà della lunghezza totale del modulo)

Usare sempre i supporti di lunghezza pari a 300 mm come unione tra due vetri, così si avrà la stessa inclinazione su tutti i vetri dell'installazione.

50% of the total installation length should be covered by the supports.

Example for a basic 1200 mm module: at least 600 mm shall be covered by the accessories.

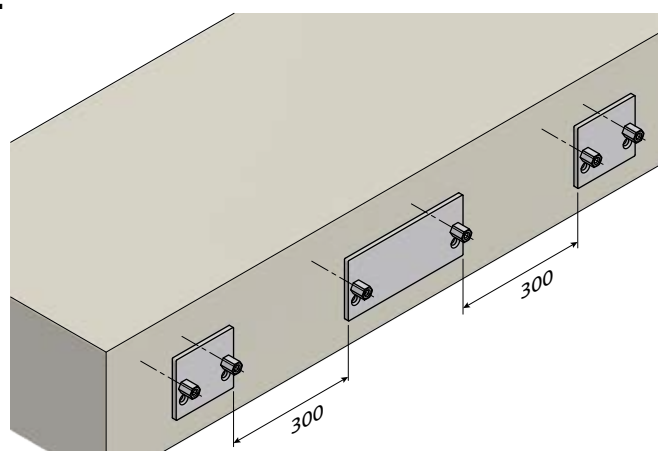

List of supports and info on their arrangement.

The list is necessary to meet the certification criteria:

- starting point with TG 401 (150 mm)
 - central TG 400 (300 mm)
 - ending point with TG 401 (150 mm)
- 150+300+150=600 mm (half of the total module length)

Always use the 300 mm long supports, as a union of two glasses, in order to obtain the same inclination on all the installation's glasses.

B. DISPOSIZIONE SUPPORTI PER SOLUZIONE EDILIZIA PUBBLICA (Kg 300/mt. lin)

ARRANGEMENT OF SUPPORTS FOR PUBLIC BUILDING SOLUTIONS (Kg 300/ linear meter)

3/4 della lunghezza totale dell'installazione deve essere coperta dai supporti.

Esempio per modulo base da 1200mm: almeno 900 mm dovranno essere coperti da supporti.

Elenco Supporti e loro disposizione necessari per rispettare i criteri di certificazione:

- partenza con TG 403 (mm 150)
 - seguono n°2 TG 402 (mm 300+300)
 - finale con TG 403 (mm 150)
- 150+300+300+150 = 900 mm (3/4 della lunghezza totale del modulo)

Usare sempre i supporti di lunghezza pari a 300 mm come unione tra due vetri, così si avrà la stessa inclinazione su tutti i vetri dell'installazione.

3/4 of the total length of the installation shall be covered by the supports.

Example for a basic 1200 mm module: At least 900 mm shall be covered by the supports.

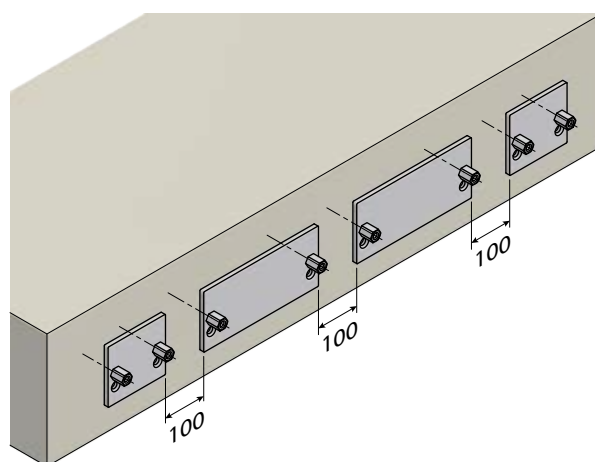

List of the supports and info on their arrangement. The list is necessary to meet the certification criteria:

- starting point with TG 403 (150 mm)
 - followed by N.2 TG 402 (300+300 mm)
 - ending point with TG 403 (150 mm)
- 150+300+300+150 = 900 mm (3/4 of the total module's length)

Always use 300 mm long supports, as a union of two glasses, in order to obtain the same inclinations on all the installation's glasses.

ISTRUZIONI DI MONTAGGIO | ASSEMBLY INSTRUCTION

2.

Posizionare le barre filettate e fissare gli accessori aiutandosi con l'apposita chiave e sfruttando le aperture laterali. Assicurarsi che il piano indicato in figura sia a filo della pavimentazione (operazione facilmente eseguibile aiutandosi con una squadra)

Place the bars, thread and fix the accessories using the specific key and the side openings. Make sure that the surface indicated in the picture is at the floor level (this operation is easy to be carried out using a set square)

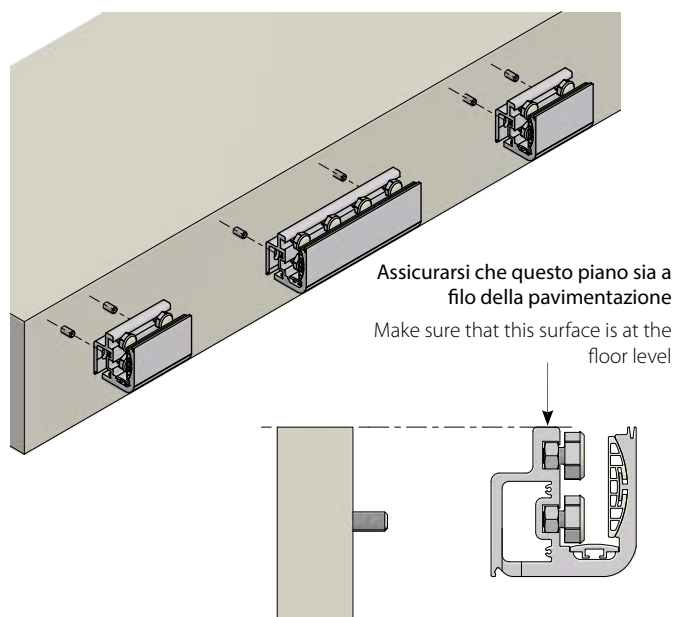

FISSAGGIO E REGOLAZIONE VETRO
GLASS FIXING AND ADJUSTMENT

1. Inserire tutti i piattelli inferiori ed uno superiore al centro del supporto centrale (1-2-3-4-6), quindi tenendo il vetro dritto con l'ausilio di una bolla mandare in battuta contro il vetro i piattelli 1-2-3. Serrare energicamente i piattelli 1 e 2, chiudere di mezzo giro il 3.

Insert all the lower plates and one upper plate in the middle of the central support (1-2-3-4-6), then, keeping the glass straight using a level, put the plates 1-2-3 in the right position against the glass. Fix plates 1 and 2, close the 3rd plate of half a turn.

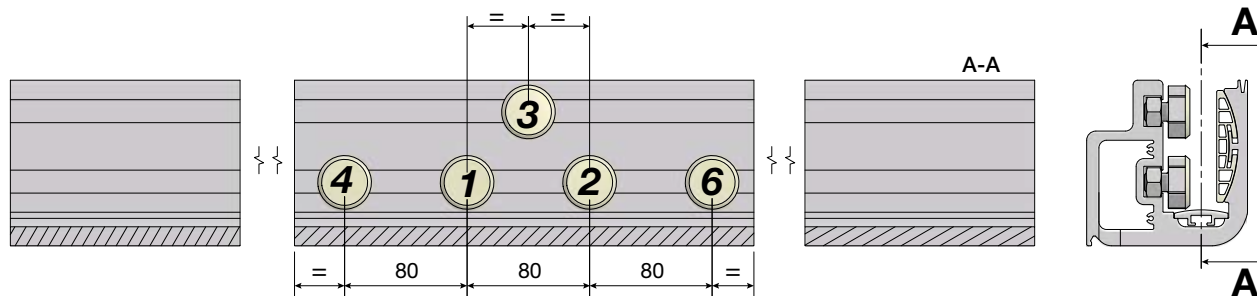

2. Inserire i piattelli superiori mancanti (5-8-7) quindi serrare gli altri piattelli del supporto centrale secondo l'ordine riportato (4 con 5 / 6 con 7) quindi allineare il 3 al 2. Terminare serrando i piattelli mancanti (8 con 1).

Insert the missing upper plates (5-8-7), then fix the other plates of the central support according to the reported order (4 with 5 / 6 with 7), then align N. 3 to N. 2. Finish the operation fixing the plates (8 with 1).

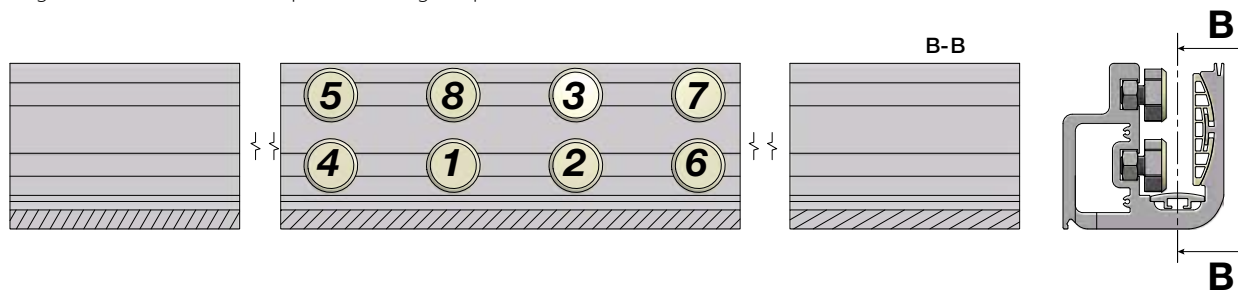

3. Terminare inserendo e serrando i piattelli negli altri supporti secondo l'ordine riportato in figura 3 (9-10/11-12 / 13-14 / 15-16). N.B. Serrare sempre energicamente i piattelli inferiori, mentre i superiori è sufficiente che vengano serrati mezzo giro una volta portati a battuta

Finish the operation inserting and fixing the plates in the other supports, according to the order reported in picture 3 (9-10/11-12 / 13-14 / 15-16). N.B. Always fix the lower plates, and fix the upper ones of half a turn when put in the right position

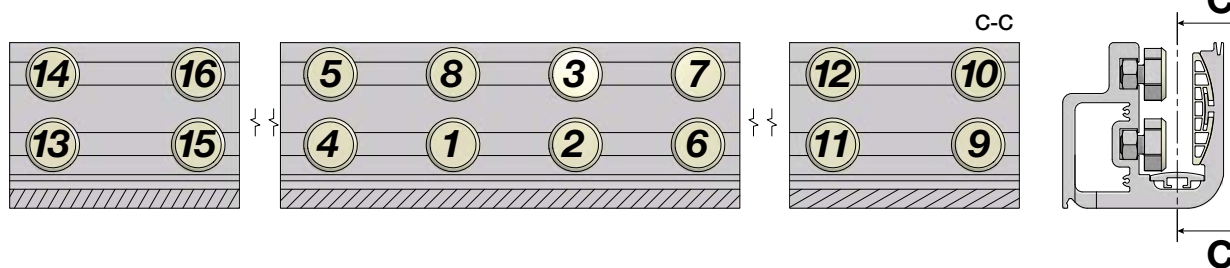

ACCESSORI E PROFILATI | ACCESSORIES AND PROFILES

TG 500

Supporto da incasso

- per vetri di spessore mm. 17,52

Built-in support

- for glasses of 17.52 mm thickness

* N°12 fori asolati (16x13) con interasse mm 250

* N.12 fixing holes (16x13) with 250 mm interaxle spacing

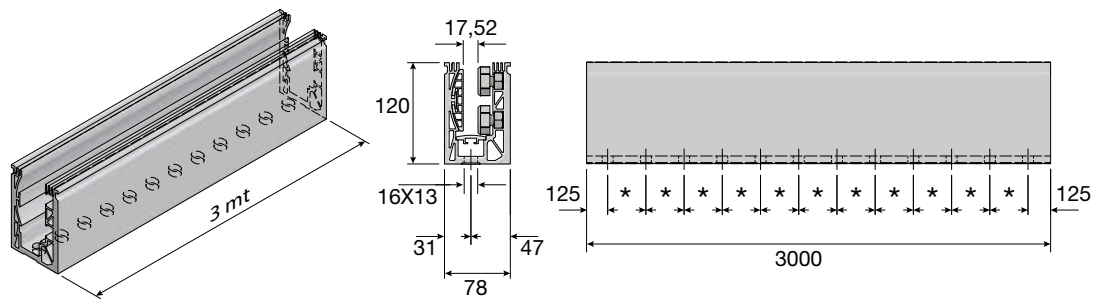

TG 501

Supporto da incasso

- per vetri di spessore mm. 21,52

Built-in support

- for glasses of 21.52 mm thickness

* N°12 fori asolati (16x13) con interasse mm 250

* N.12 fixing holes (16x13) with 250 mm interaxle spacing

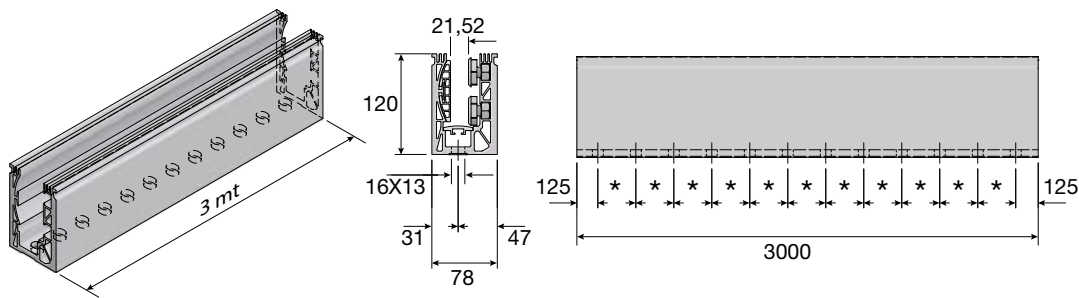

TG 502

Copertella interna

- Trasporto a cura del cliente

Internal cover

- Transportation at the customer's expense

Utilizzare le apposite scanalature di aggancio in base allo spessore e all'inclinazione del vetro, in modo che la guarnizione aderisca in maniera uniforme al vetro. Si consiglia di incollare la copertella con alcune gocce di silicone nella scanalatura.

Use the specific coupling grooves according to the glass thickness and inclination, in order for the seal to uniformly adhere to the glass. It is recommended to glue the cover putting some drops of silicone into the grooves.

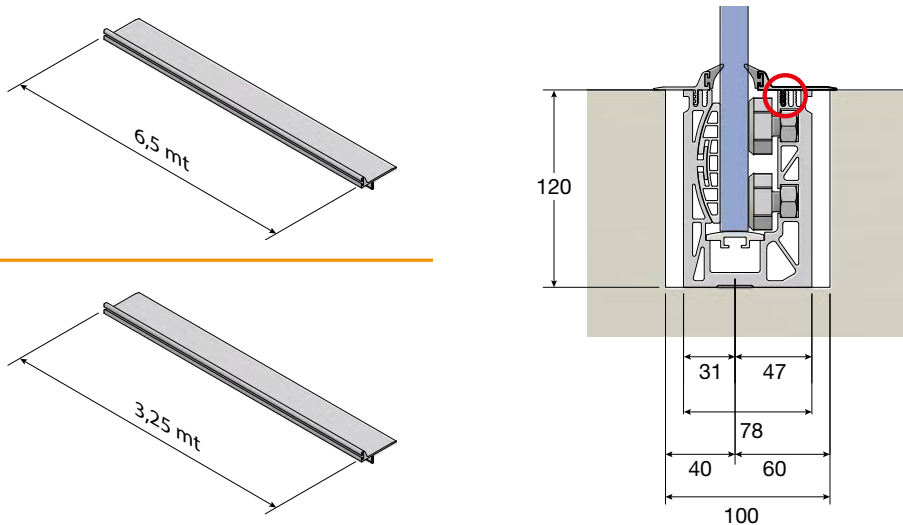

TG 503

Copertella interna

- Trasporto a cura del cliente

Internal cover

- Transportation at the customer's expense

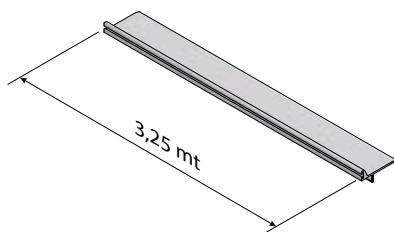

TG 504

Copertella esterna

- Trasporto a cura del cliente

External cover

- Transportation at the customer's expense

Utilizzare le apposite scanalature di aggancio in base allo spessore e all'inclinazione del vetro, in modo che la guarnizione aderisca in maniera uniforme al vetro. Si consiglia di incollare la copertella con alcune gocce di silicone nella scanalatura.

Use the specific coupling grooves according to the glass thickness and inclination, in order for the seal to uniformly adhere to the glass. It is recommended to glue the cover putting some drops of silicone into the grooves.

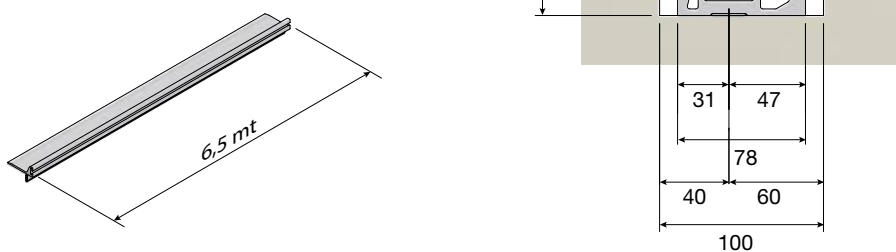

TG 505

Copertella esterna

External cover

Utilizzare le apposite scanalature di aggancio in base allo spessore e all'inclinazione del vetro, in modo che la guarnizione aderisca in maniera uniforme al vetro. Si consiglia di incollare la copertella con alcune gocce di silicone nella scanalatura.

Use the specific coupling grooves according to the glass thickness and inclination, in order for the seal to uniformly adhere to the glass. It is recommended to glue the cover putting some drops of silicone into the grooves.

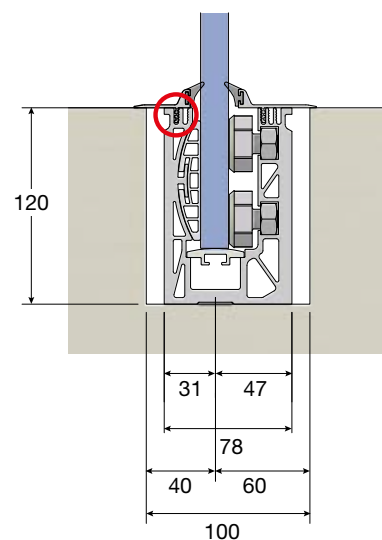
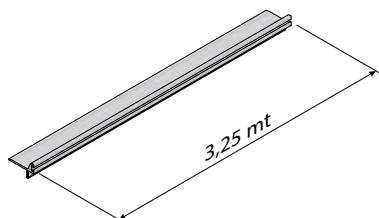

GU 102

Guarnizione chiusura laterale

Side closure seal

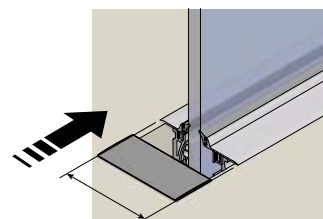
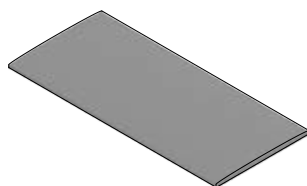

- 1) Rilevare la quota e tagliare la guarnizione a misura
- 2) Appoggiare a filo e incollare

- 1) Detect the part and cut the seal to length
- 2) Put at level and glue

RAPPORTO DI PROVA N. 331626

Luogo e data di emissione: Bellaria-Igea Marina - Italia, 23/02/2016

Committente: COMPAS S.r.l. Via Gobetti, 21 - 20090 BUCCINASCIO (MI) - Italia

Data della richiesta della prova: 17/11/2015

Numero e data della commessa: 69048, 10/02/2016

Data del ricevimento del campione: 08/02/2016

Data dell'esecuzione della prova: 10/02/2016

Oggetto della prova: resistenza al carico statico orizzontale lineare secondo il D.M. Infrastrutture del 14/01/2008 e la norma UNI 10806:1999 e resistenza al carico dinamico secondo le norme UNI 10807:1999, NF P01-013:1988 e UNI EN 14019:2004 di parapetto.

Luogo della prova: Istituto Giordano S.p.A. Via Erbosa, 72 - 47043 Gatteo (FC) - Italia

Provenienza del campione: campionato e fornito dal Committente

Identificazione del campione in accettazione: n. 2016/0255

Denominazione del campione*.

Il campione sottoposto a prova è denominato "TOTAL GLASS P.13027".

Descrizione del campione*.

Il campione sottoposto a prova è costituito da un parapetto in alluminio per balconi e scale in estruso in lega di alluminio 6060, allo stato T6, avente le seguenti caratteristiche dimensionali:

- larghezza d'ingombro misurata = 1200 mm;
- altezza utile misurata = 1100 mm.

Il campione, in particolare, è formato da:

- n. 1 supporto 3DI08899, lunghezza 1200 mm, completo di piattelli per regolazione vetro, base in policarbonato trasparente e appoggio laterale in ABS;
- n. 1 vetro stratificato temperato 1200 mm(L) × 1200 mm(H) di spessore 8+1.52+8 mm.

Fotografie del campione dopo urto al centro del tamponamento.



Conclusioni

| Prova | Norma di riferimento | Requisito | Esito |
|------------------------------------|---|-----------|----------------------|
| Carico statico orizzontale lineare | D.M. Infrastrutture del 14/01/2008 (tabella 3.1.II) | 2,0 kN/m | Conforme |
| Carico dinamico | UNI 10807 | 300 mm | Conforme |
| | NF P01-013 | 1200 mm | Conforme |
| | UNI EN 14019 | 950 mm | Conforme (classe I5) |

(*) secondo le dichiarazioni del Committente.

RAPPORTO DI PROVA N. 331625

Luogo e data di emissione: Bellaria-Igea Marina - Italia, 23/02/2016
Committente: COMPAS S.r.l. Via Gobetti, 21 - 20090 BUCCINASCIO (MI) - Italia

Data della richiesta della prova: 17/11/2015

Numero e data della commessa: 69048, 10/02/2016

Data del ricevimento del campione: 08/02/2016

Data dell'esecuzione della prova: 10/02/2016

Oggetto della prova: resistenza al carico statico orizzontale lineare secondo il D.M. Infrastrutture del 14/01/2008 e la norma UNI 10806:1999 e resistenza al carico dinamico secondo le norme UNI 10807:1999, NF P01-013:1988 e UNI EN 14019:2004 di parapetto.

Luogo della prova: Istituto Giordano S.p.A. Via Erbosca, 72 - 47043 Gatteo (FC) - Italia

Provenienza del campione: campionato e fornito dal Committente

Identificazione del campione in accettazione: n. 2016/0255

Denominazione del campione*.

Il campione sottoposto a prova è denominato "TOTAL GLASS P.13026".

Descrizione del campione*.

Il campione sottoposto a prova è costituito da un parapetto in alluminio per balconi e scale in estruso in lega di alluminio 6060, allo stato T6, avente le seguenti caratteristiche dimensionali:

- larghezza d'ingombro misurata = 1200 mm;
- altezza utile misurata = 1100 mm.

Il campione, in particolare, è formato da:

- n. 1 supporto 3DI08899, lunghezza 1200 mm, completo di piattelli per regolazione vetro, base in policarbonato trasparente e appoggio laterale in ABS;
- n. 1 vetro stratificato temperato 1200 mm(L) × 1200 mm(H) di spessore 10+1.52+10 mm.

Fotografie del campione dopo urto al centro del tamponamento.



Fotografia del campione dopo essere stato sottoposto al carico statico lineare orizzontale.



Conclusioni

| Prova | Norma di riferimento | Requisito | Esito |
|------------------------------------|---|-----------|----------------------|
| Carico statico orizzontale lineare | D.M. Infrastrutture del 14/01/2008 (tabella 3.1.II) | 3,0 kN/m | Conforme |
| Carico dinamico | UNI 10807 | 300 mm | Conforme |
| | NF P01-013 | 1200 mm | Conforme |
| | UNI EN 14019 | 950 mm | Conforme (classe I5) |

(*) secondo le dichiarazioni del Committente.

ISTRUZIONI DI MONTAGGIO | ASSEMBLY INSTRUCTION

1.

Posizionare i primi tre piattelli al centro della barra

Place the first three plates in the middle of the bar

L'operazione di fissaggio del vetro deve avvenire stringendo i piattelli secondo il seguente ordine:

- Tenendo il vetro dritto con l'ausilio di una bolla, mandare in battuta contro di esso i primi 3 piattelli posti a metà del vetro, quindi serrare energicamente i 2 piattelli inferiori 1 e 2 e serrare di mezzo giro il 3

The glass fixing operation shall occur tightening the plates according to the following order:

- Keeping the glass straight using a level, put the first 3 plates, placed in the middle of the glass, to the right position, then fix the 2 lower plates (1 and 2) and fix the 3rd plate for half a turn

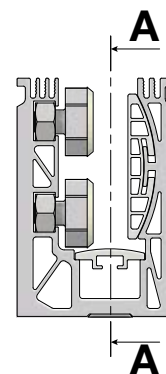
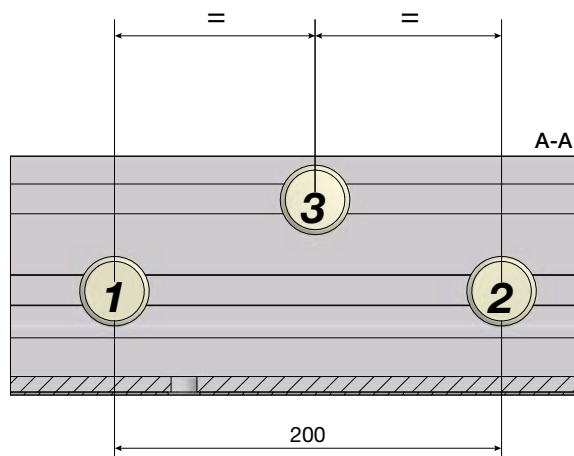

2.

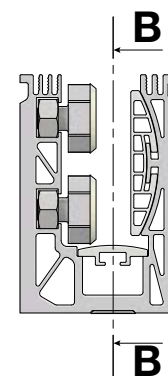
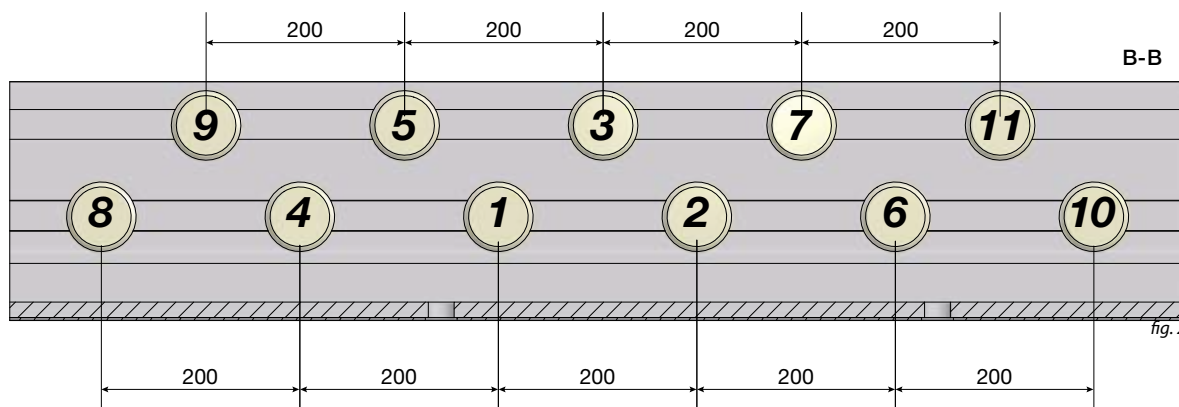

Posizionare i piattelli rimanenti a destra e a sinistra (16 inferiori, 15 superiori) distanziandoli di circa 200 mm l'uno dall'altro, quindi iniziare a serrarli alternativamente secondo la logica riportata in figura 2.

Serrare sempre energicamente i piattelli inferiori, quelli superiori è sufficiente chiuderli mezzo giro una volta portati a battuta con il vetro

Place the missing plates to the right and to the left (16 lower plates, 15 upper plates), leaving approx. 200 mm between them, then start fixing them according to the order reported in picture 2.

Always fix the lower plates, and fix the upper ones for half a turn once put in the right position.

3.

Inserire le copertelle interne ed esterne nelle apposite sedi.

A garanzia di maggiore tenuta, siliconare le sedi delle copertelle che verranno utilizzate

Insert the internal and external covers in the corresponding areas.

For a better resistance, siliconize the areas of the cover, which will be used

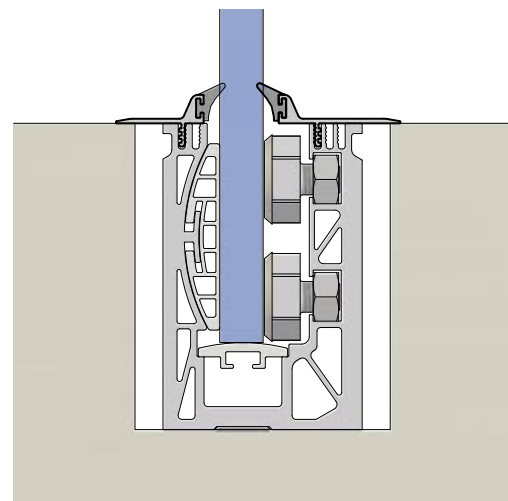

TG 309

Guarnizione per copertella laterale

- Fornito in rotoli
- Disponibile in colore nero e trasparente

Gasket for side cover

- Supplied in rolls
- Available in black and transparent colors

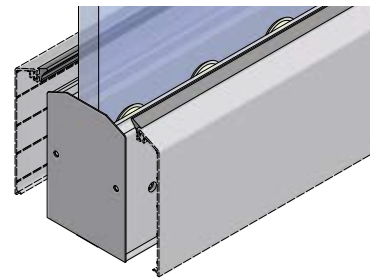
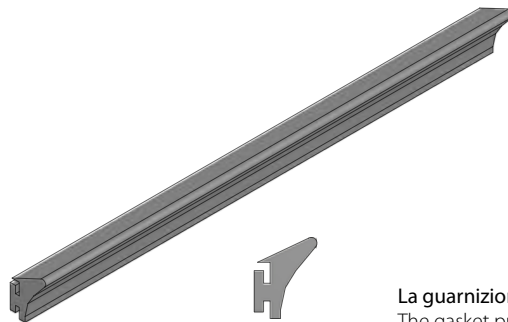

La guarnizione previene l'infiltrazione di acqua e polvere nel sistema
The gasket prevents water and dust infiltration into the system

TG 314

Corrimano per vetro

- Barra da 6.5 m
- Trasporto a cura del cliente

Handrail for glass

- 6.5 m bar
- Transportation at the customer's expense

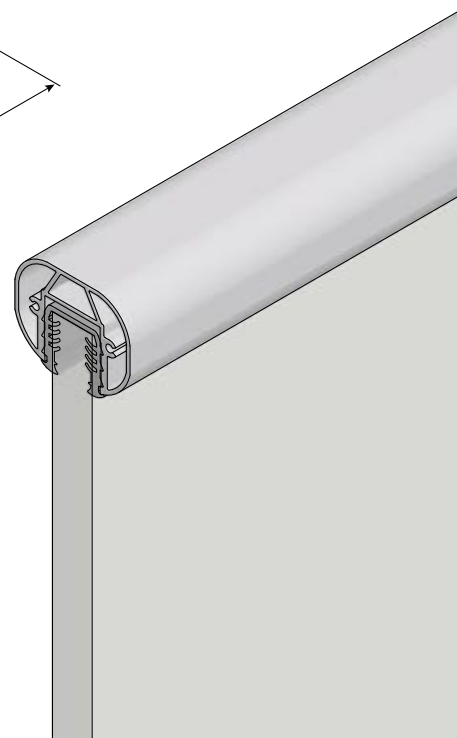
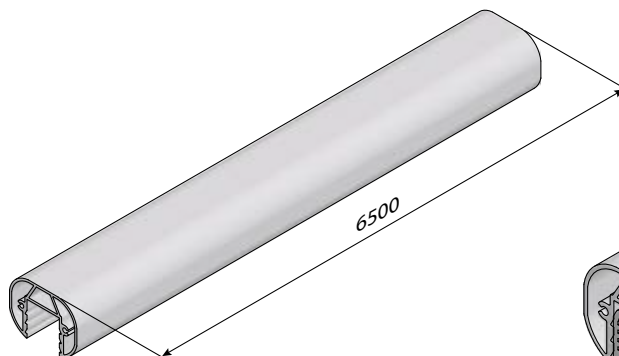

TG 315

Corrimano per vetro

- Barra da 3.25 m

Handrail for glass

- 3.25 m bar

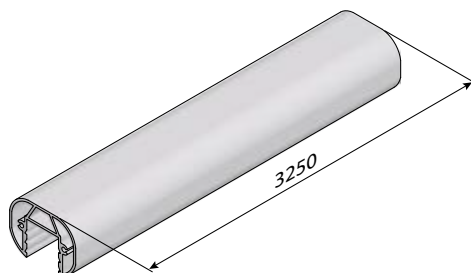

TG 316

Guarnizione per vetro

- 8+0.76+8mm
- 8+1.52+8 mm

Gasket for glass

- 8+0.76+8 mm
- 8+1.52+8 mm

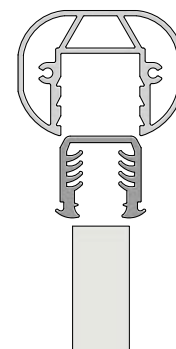
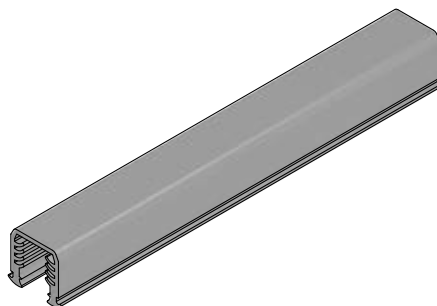

TG 322

Guarnizione per vetro

- 10+0.76+10 mm
- 10+1.52+10 mm

Gasket for glass

- 10+0.76+10 mm
- 10+1.52+10 mm

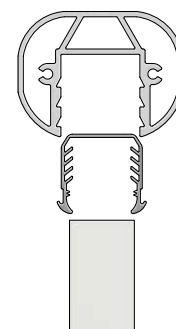
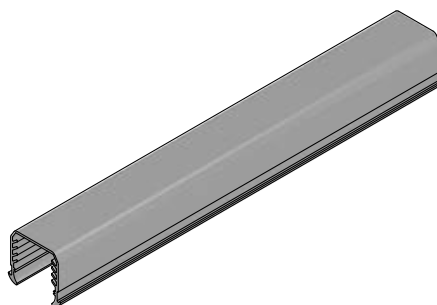

TG 321

Tappo per corrimano

Handrail plug

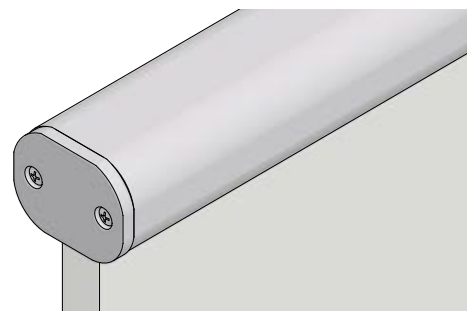
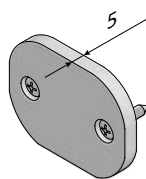

SU 001 - SU 005

Corrimano
Handrail

Sottocorrimano
Under handrail

SU 001

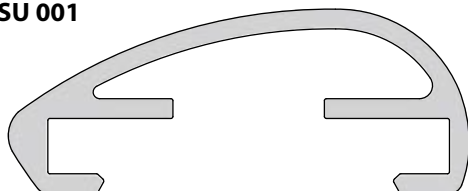

SU 005



TG 310

Attacco per corrimano sul vetro

Glass support for handrail

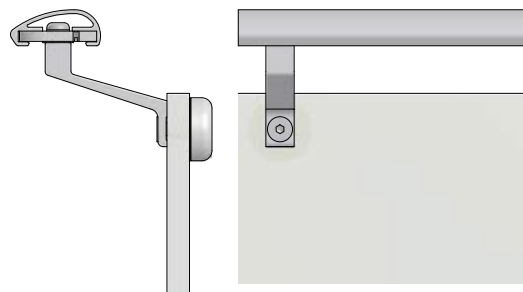
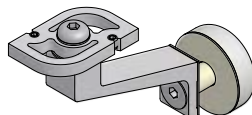

SU 511

Angolo 90° per corrimano SU 001
in alluminio estruso

90° extruded aluminium corner
for SU 001 handrail

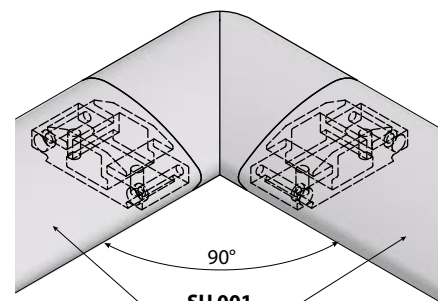
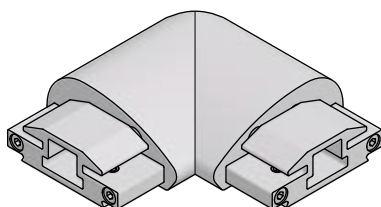

SU 512 - SU 513

Tappi per corrimano SU 001

- SU 512 tappo destro
- SU 513 tappo sinistro

Plugs for SU 001 handrail

- SU 512 right plug
- SU 513 left plug

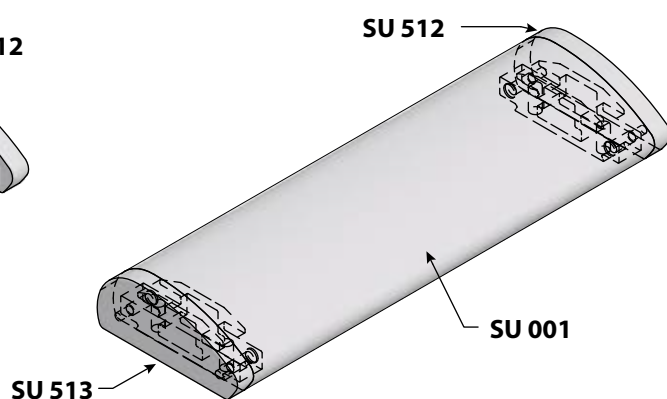
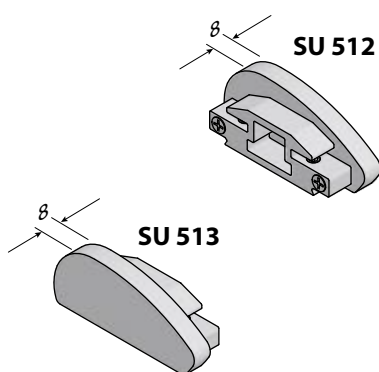

SU 540

Giunzione per corrimano SU 001

Joint for SU 001 handrail

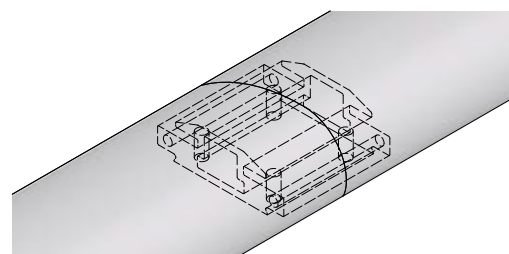
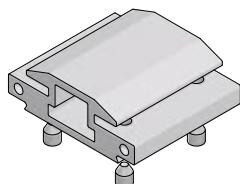

GU 100

Guarnizione trasparente per separazione vetri

- di spessore 8+1.52+8
- fornito in rotoli
- colore trasparente omogeneo alla vetratura

Transparent seal to separate glasses

- 8+1.52+8 thick
- deliver in rolls
- transparent colour, homogeneous to glass

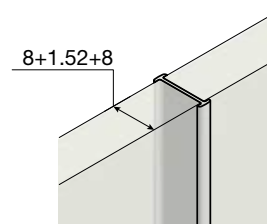
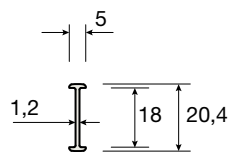

La guarnizione evita che i vetri vengano a contatto tra loro
The seal prevent the glasses from being in contact the one with the other

GU 101

Guarnizione trasparente per separazione vetri

- di spessore 10+1.52+10
- fornito in rotoli
- colore trasparente omogeneo alla vetratura

Transparent seal to separate glasses

- 10+1.52+10 thick
- deliver in rolls
- transparent colour, homogeneous to glass

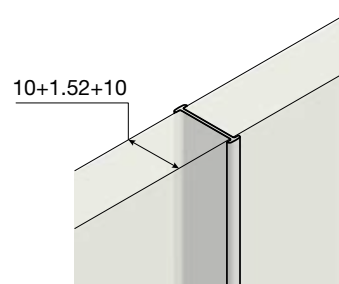
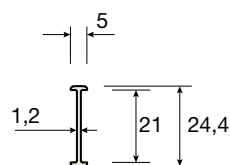

La guarnizione evita che i vetri vengano a contatto tra loro
The seal prevent the glasses from being in contact the one with the other

TG 409

Chiave ergonomica particolarmente adatta a stringere i piattelli esagonali

- per TG 400-401-402-403-410-411-412-413-500-501

Ergonomic key, particularly suitable to tighten hexagonal plates

- for TG 400-401-402-403-410-411-412-413-500-501

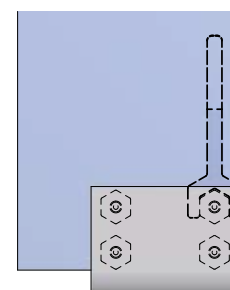
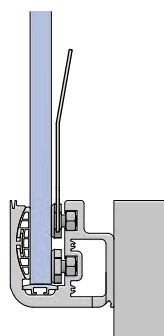
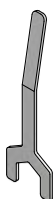

TG 304

Kit led completo

- Alimentazione: 24V c.c
- Consumo: 14,4 W/m ca.
- Dimensioni: 10 x 2 mm
- 60 LED/m - tipo SMD 5050
- Bobine: da 5mt
- Grado di protezione: IP67
- Disponibile con luce bianca e multicolore

Complete LED kit

- Power supply: 24Vdc
- Consumption: approx. 14.4 W/m
- Dimensions: 10 x 2 mm
- 60 LED/m - type SMD 5050
- Coils: 5 m
- Grade of protection: IP67
- Available with white and multi-colour light



Il kit include tutta la cassetteria e il materiale necessario per ristabilire i collegamenti qualora la striscia LED venga tagliata in più parti

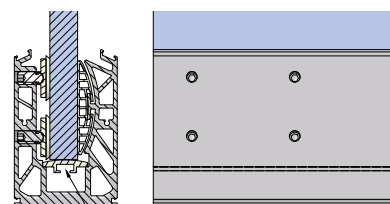

Inserire la striscia led nell'apposita canalina in policarbonato

Insert the LED strip in the appropriate polycarbonate channel

The kit includes all of the wiring and the material required to re-establish the connections should the LED strip be cut into several sections

TG 307

Telecomando per controllo led

Remote control for led



Il telecomando è un accessorio opzionale che consente di accendere/spengere il sistema LED, regolare il programma e la velocità di cambiamento del colore qualora vengano montate strisce multicolore

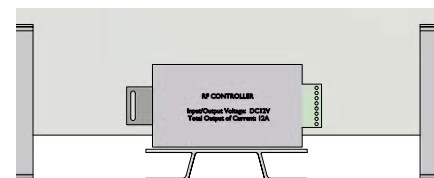

The remote control is an optional accessory which can be used to switch the LED system on/off, to adjust the colour changing program and speed if multicolour strips are installed

TG 318

Ripetitore di segnale.

- Per utilizzare telecomando e controller nelle installazioni più lunghe (ogni 10 mt. è necessario un ripetitore)

Signal repeater

- To use remote controller in longer installations (a repeater is necessary every 10 meter)

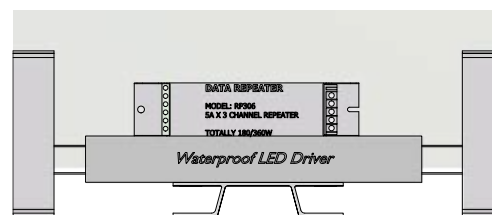

Montaggio interno al sistema
Installation within the system

TG 305

Alimentatore per strisce led

- Grado di protezione: IP67
- Potenza in uscita: 30W
- Dimensioni di ingombro: 200x30x20 mm

Power supply for LED strips

- Grade of protection: IP67
- Output power: 30W
- Dimensions: 200x30x20 mm

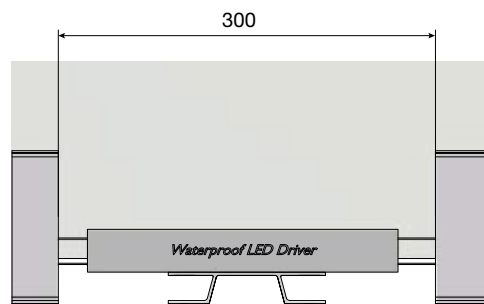

Montaggio interno al sistema
Installation within the system

TG 306

Alimentatore per strisce led

- Grado di protezione: IP67
- Potenza in uscita: 100W
- Dimensioni di ingombro: 210x70x40 mm

Power supply for LED strips

- Grade of protection: IP67
- Output power: 100W
- Dimensions: 210x70x40 mm

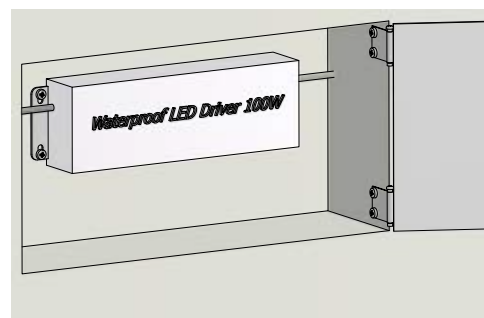

Montaggio esterno al sistema
Installation outside the system

TG 317

Alimentatore per strisce led

- Grado di protezione: IP67
- Potenza in uscita: 200 W
- Dimensioni di ingombro: 237x135x65 mm

Power supply for LED strips

- Grade of protection: IP67
- Output power: 200W
- Dimensions: 237x135x65 mm

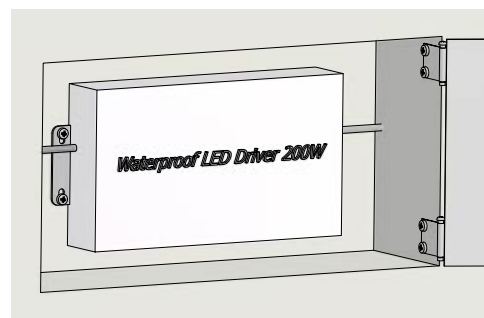

Montaggio esterno al sistema
Installation outside the system

TG 311

Piastrina per striscia led

Plate for led strip

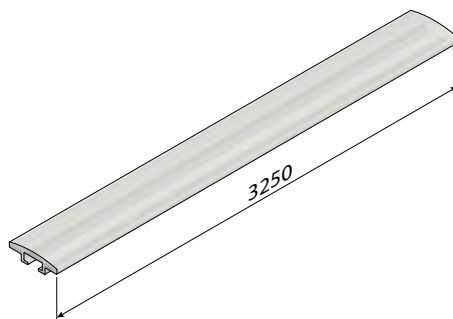

TG 313

Piastrina per striscia led

- Trasporto a cura del cliente

Plate for led strip

- Transportation at the customer's expense

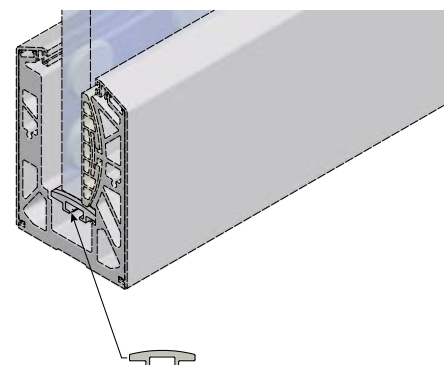
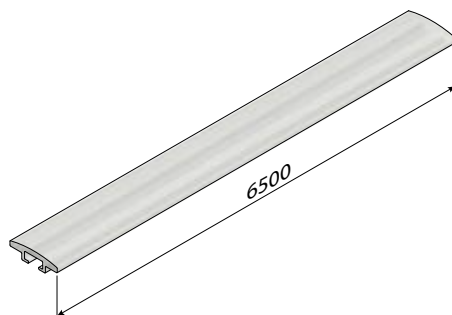

TOTAL GLASS È UN SISTEMA BREVETTATO DI ANCORAGGIO PER PARAPETTI IN CRISTALLO UNICO ED INNOVATIVO PROGETTATO PER RISPONDERE ALLE ATTUALI RICHIESTE DI SICUREZZA, DI FACILE MONTAGGIO E MANUTENZIONE.

- Certificato per edificio pubblico fino a 300 Kg e per edificio privato fino a 200 Kg per metro lineare
- Facilità di montaggio senza l'ausilio di ponteggi esterni
- Nuovo sistema di scarico delle acque senza interruzione del cristallo
- Regolazione e manutenzione facilitata anche dopo la posa
- Predisposto per l'illuminazione del cristallo mediante LED
- Grazie alla vasta gamma di soluzioni quali: a pavimento, fronte soletta balcone, lato gradino per scale, a scomparsa, il sistema TOTAL GLASS può essere personalizzato per rispondere ad ogni esigenza

TOTAL GLASS IS AN UNIQUE, INNOVATIVE, AND PATENTED CRYSTAL PARAPET ANCHORAGE SYSTEM, DESIGNED TO MEET THE CURRENT DEMANDS FOR SAFETY, EASE OF ASSEMBLY, AND MAINTENANCE.

- Certified for public building up to 300 Kg per linear meter and for private building up to 200 Kg per linear meter
- Easy of assembly without the use of external scaffoldings
- New water discharge system without crystal interruption
- Easy adjustment and maintenance even after laying
- Fitted for crystal lighting by means of LEDs
- Thanks to the wide range of solutions like: floor, balcony front base, side step for stairs, hidden, the TOTAL GLASS system can be customized to meet all needs



ACCESSORI IN ALLUMINIO
PER SERRAMENTI, RINGHIERE,
BALCONI E SCALE

COMPAS SRL

VIA GOBETTI 21 | 20090 BUCCINASCO, MILANO
Tel. +39 02 48843894 | Fax +39 02 48843763

compas@compas-srl.it
www.compas-srl.it